



EMEK YAYINLARI

DEMBİR DERGİSİ

**Yazan ve Hazırlayan
Özkan Günal _ Emine Aytül Erol**

**Düzenleyen
Emine Aytül Erol**

**Tasarım
Özkan Günal**

**SAYI-30
Haziran 2017**

Beytullah

**EMEK YAYINEVİ
İhsaniye Mah. 2. Er Sok. Agora Kapalı Pazar Alanı Sit.
No: 8 F Blk Z-152 Nilüfer/Bursa
Tel: 0(224) 241 03 22**

**info@emekyayinevi.com
www.emekyayinevi.com**

©2017 Emek Yayınevi

**Eserin tüm yayın hakları Emek Yayınevi'ne aittir.
Yazılı izin olmadan kısmen veya tamamen hiçbir yolla kopya edilemez,
çoğaltılamaz ve dağıtılamaz.**

Ücretsizdir, parayla satılmaz.

İçindekiler



Giriş

Ey Kamil'an, Ey Arif'an, Ey Aşık'an, Ey Derviş'an, Ey Sadık'an, Ey Muhib'ban.

Bu dergi Nam-ı Damperli, Halil İbrahim Baki Hz'nin gönlünden, gönlümüze ektiği mana zevklerinin, yine O'nun hizmetiyle yeşerip zuhura gelişindeki anlatımları içermektedir. Dergimizin otuzuncu sayısının konusu, **Beytullah...**

Hac suresi 26 ayeti kerimde Cenab-ı Allah,

Bir zamanlar Kâbe'nin yerini İbrahim'e şu şekilde hazırlamıştık, "Sakan bana hiçbir şeyi ortak koşma; tavaf edenler, orada kıyam, rükû edenler ve secdeye varanlar için evimi tertemiz et."



EDİTÖRDEN

Allah'la tanışanın hali nice olur?

Beyt ev demektir ve bir ev içindekiyle değerlidir. Bir mekân içerisinde mesken tutacak olana göre isim alır. Her mekân ev değildir, ev içinde İnsan yaşayana denir. İçinde hayvan kalana dam, ahır, kümes vs. denir. Her mekân ve olay yapanına göre isim ve değer alır. Örneğin bir şeyi insan yiyecekse ona yemek, hayvan yiyecekse yem denir. İnsan kendisi şerefli olduğu için kendisiyle birlikte anılan her şey de şerefli, esması daha değişir. Allah ilm-i ezelde kâinatı tanzim ve terkip ettiğinde İnsanı kendisiyle birlikte başrole koymuştur. İnsanı kendisine kelimam, ruh, dost ve habip olacak şekilde takdir etmiştir. Kendisi de, Kendisine kelimam olanın kelamı, ruh olanın ruhu, dost olanın dostu, habip olanın habibi olmuştur. Bu ilahî tecelliyi de bir kutsî hadisile tasdiklemiştir,

AYIN KONUSU

Beytullah...

Bakara suresi 127 ayeti kerimde Cenab-ı Allah,

İbrahim, İsmail'le birlikte Beytin sütunlarını yükselttiğinde ikisi şöyle dua etmişti, "Rabbimiz bizden bunu kabul et. Şüphesiz, Sen işiten ve bilensin"

demektedir. Bu ayet bize Beytullah'ın Allah'ın emri ile İbrahim As ve İsmail As tarafından yapıldığını beyan etmektedir. Beytullah, Muhyiddin Arabî Hz'nin,

Hakikatte Arş ve Beytullah, Allah'ı bilen arifin kalbidir.



AYIN RÖPORTAJI

Dembir: Dergimizin Haziran ayının konusu "Beytullah" Allah "Halifem" diye zikrettiği Hz Adem'e yeryüzünde kendisi için bir ev inşa ettiriyor. Yere göğe sığmayan, arşa istiva ettiğini söyleyen Allah yeryüzünde kendisine bir mekân tayin ediyor. Cenabı Allah Hz Adem'e taştan yaptırdığı bu sembolik Beyt ile kullarına ne mesaj veriyor efendim?

Özkan Günel:



Sizden Gelenler

NEDİR KÂBE?

Mümin kulun gönlüdür yani Müminde, kulda, gönlüde, içindeki de sensin. Sonsuz oluşunun zahire gelişte aldığı isim ve özellikler hepsi. Ne kadar bilebiliriz seni? Bildirdiğin kadar bilebiliriz, gösterdiğin kadar görebiliriz, nasibimiz kadar. Sensin derdimiz, sana ulaşma gayemiz, sende yok olmak, seninle var olmak, sen olmak Allah'ım!!!



MEYDANIN ÇOCUKLARI



Hüseyin Can 9 Aylık

İsmail Güldatı 1 yaşında

Seyyid Pir Muhammed Nur'ül Arabî Hazretleri

RÜYET (GÖRME)

Bismillahirrahmanirrahim

Sen ise hicap vadisinde olduğun halde, varlığın ile görmeyi talep edersin. Perde görmeye manidir ve iki çeşittir; nurani ve zulmani olur. Zulmani olan şirk ve zandır. Nurani olan, Hak'ın perdesidir ve ebedi kalkmaz. Dünya ve ahirette görmek, suretlerle olur. Hak'ın perdesi kendi zuhurudur. Hak perde altında değildir, perdeli olan sensin! Zira asılın zahirisin. Yoktan var oldun, yoksun! Mevcut olan Hak'tır. Vücudun diye zannettiğin vücut senin değildir, Allah'ındır. Kasas Suresi 88. Ayet,

"Onun yüzünden başka her şey helâk olmuştur."

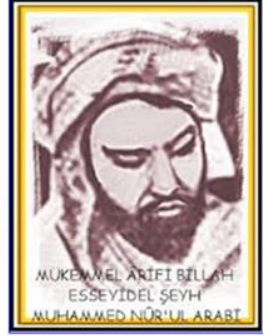

Mısri Niyazi Hz İrfan Sofraları

Yirmi Dokuzuncu Sofra

Bismillahirrahmanirrahim.

Yüce Allah Kur'an'ı Kerimin Ali İmran suresi 185 ayetinde,

Her nefis ölümün tadını tadacaktır. Kim Cehennemden uzaklaştırılır da Cennete sokulursa kurtulur. Dünya hayvan, adanıcı bir geçimden başka değildir.

demektedir. Bil ki zindana giren herkes korkar ve üzülür. Girenlerden bazıları çıkarılır, öldürülür; bazıları affedilir, bazıları da

KUR'ANI KERİMİN KENDİSİNİ ANLATIŞI

Beytullah...

3:96 Şüphesiz insanlar için kurulan ilk mabet, Mekke'deki çok mübarek ve bütün âlemlere hidayet kaynağı olan Beyt'dir.

22:26 Bir zamanlar Kâbe'nin yerini İbrahim'e şu şekilde hazırlamıştık: Sakan bana hiçbir şeyi ortak koşma; tavaf edenler, orada kıyam, rükû edenler ve secdeye varanlar için evimi tertemiz et.



Nam-ı Damperli Halil İbrahim Bâkî Hz

DOSDOĞRU YOL TEVHİT YOLUDUR

Zulmeti yaşamaktan ifna olup nuru yaşar hale gelmek çocuklar. Zulmet, karanlıktır, cehaletin hâkim olduğu yerde zulmet vardır. Tuh beler, vah beler, keşkelere hiç bitmez orada. Zulmeti yaşıyor. Onun için Fatıha'da "Ya Rabbi! Bizi delalet üzere bırakma, bize dosdoğru yolu bildir, kendi katından rızıklandığından nimetlerle tanıştır"... Nedir Dosdoğru yol? Tevhit yoludur. İçinde şirki, riyası, küfürü, cehaleti olmayan yoldur. Kim tevhit ilmi tahsilindeyse o dosdoğru yoldadır. Onlar Rablerinin katından gönderilen rızıklarla nimetlenirler. Buradaki rızık manevi rızıktır, maddi rızık değil. Manevi rızık muhabbetullahıdır, bakın rızık yiyoruz deminden deri. Dosdoğru yol; tevhit yolu yani delaletten ancak öyle kurtulunur.

İşte bunun için Kur'an "Emrolunduğun gibi ol!" diyor. Ne demek istiyor?

İmam Ali Efendimiz

Hiz. Ali, miladi takvime göre 21 Mart 598'de doğmuştur. 24. 01. 661 tarihinde ise, İbn Mülcem adlı hain tarafından zehirli bir kılıçla şehit edilmiştir. Hiz. Ali, İslam Peygamberi Hz. Muhammed'in amcasının oğludur. Hz. peygamberin yanında, onun eğitimi ile büyümüştür. İlk İslamiyet'i kabul eden kişidir. Ayrıca Hz. Peygamberin kızı Hz. Fatma validemizle evlenerek damadı olması dolayısıyla Peygamber soyunun sürdürücüsüdür.

Hiz. Ali, Müslümanlığı ilk kabul eden kişi olarak son nefesine kadar da İslamiyet için çalışmıştır. Savaş meydanında hiç yenilmemiştir. Bilgelikte, yigünlükte, cesurlukta, fedakârlıkta üstüne insan yoktur. Hiz. Ali, sadece yaşadığı süre içerisinde değil, onu takip eden yüzyıllarda da zalimin korkusu, mazlumun dostu olmayı sürdürmüştür. Hiz. Ali'ye kınalı haydutlar ve İslam düşmanı putperestler, ona yapamadıklarını

KADİR GECESİ

Kadir gecesi, İslam dinine göre, Kur'an'ın vahiy yoluyla İslam peygamberi Muhammed'e gönderilmeye başlandığı gecedir ki Ramazan ayının yirmi yedinci gecesidir. Kadir gecesinde Mekke çevresinde nazil olan ve Kur'an'ın doksandördüncü suresi olan beş ayetlik Kadir Suresi'nde bahsedilir. Bu surede Kur'an'ın indirildiği kadir gecesinde bahsedildiği için bu sureye Kadir Suresi denmiştir. Kadir, azamet, şeref kudret sahibi anlamlarına gelmektedir. Kadir Suresinde Kur'an'ın kadir gecesinde indirildiğinden, kadir gecesinde bin aydan daha hayırlı olduğundan, kadir gecesinde rahmet ve bereket vesile olduğundan, bu sebeple insanlık için taşıdığı değerden bahsedilir.

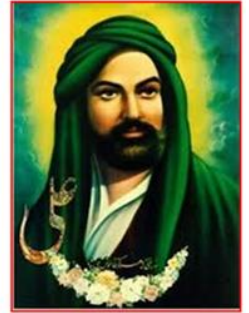

KADİR SÜRESİ

Bismillâhî'le- Rahmânî'le- Rahim

1. Doğruyu, Biz, Kur'an'ın kadir gecesinde indirmişizdir.
2. Kadir gecesinde ne söylüyor, ne biliyoruz?
3. Kadir gecesi bin aydan hayırlıdır.
4. Bismillâhî'le- Rahmânî'le- Rahim Kadir Suresi'nin her kelimesi için bir ayet.
5. O gece, her perinde aygırmazca kadir de eseniriz.

HAZİR

KADİR SÜRESİ 51. BAKARA 3. AYETİNDİR.



**Nam-ı Damperli,
Halil İbrahim Baki Hazretleri**



Âşıklık yolundaki tüm canlara selam olsun...

*Halil nazar eyle her an
Aşikâr eyledi sultan
Sırrullahı üryan bulan
Bizden size selam olsun*

***Gönlümüz, Gönüller sultanı, Melami Mürşid-i Kamil'i
Namı Damperli Halil İbrahim Baki Hz İle birliktedir.***

**Bir güzelden güzel gördüm Bugün ben seyri turumda
El bağlayıp divan durdum Didar-ı Hak huzurunda**

**Hep erenler cem olmuşlar Dost yüzün kible kılmışlar
Vahdet deryasın dalmışlar Didar-ı Hak huzurunda**

**Gizli sır beyan ettiler Vahdet kesret bir ettiler
Veçhi zatı zevk ettiler Didar-ı Hak huzurunda**

**Nuru Hüda Mustafa'dır Velayeti Mürteza'dır
Âşık maksadı sefadır Didar-ı Hak huzurunda**

**Gönül Kâbe'sin vardılar Nice cevherler aldılar
Bahri ummana daldılar Didar-ı Hak huzurunda**

**Derdi dermanı bildiler Maksudu canana erdiler
Ölmezden evvel öldüler Didar-ı Hak huzurunda**

**İbrahim uyar özünü Cemale döndür yüzünü
Tevhitle söyle sözünü Didar-ı Hak huzurunda**



Giriş

Ey Kamil'an, Ey Arif'an, Ey Aşık'an, Ey Derviş'an, Ey Sadık'an, Ey Muhib'ban.

Bu dergi Nam-ı Damperli, Halil İbrahim Baki Hz'nin gönlünden, gönlümüze ektiği mana zevklerinin, yine O'nun hizmetiyle yeşerip zuhura gelişindeki anlatımları içermektedir. Dergimizin otuzuncu sayısının konusu, **Beytullah...**

Hac suresi 26 ayeti kerimde Cenab-ı Allah,

Bir zamanlar Kâbe'nin yerini İbrahim'e şu şekilde hazırlamıştık, "Sakın bana hiçbir şeyi ortak koşma; tavaf edenler, orada kıyam, rükû edenler ve secdeye varanlar için evimi tertemiz et."

demektedir. Bu ayetin ışığında baktığımızda Kâbe olan Allah'ın tecelligahı, Allah'a ortak koşulmayan yer olarak çıkıyor karşımıza. Bu yer, sembolik anlamıyla zahirde maddesel bina olmasının yanında aslı itibariyle Allah'a şirk koşulmayan Muhammedî irfaniyetle dolu idraktır. İdrakimiz, tevhidin ilmi olan ledün ilmiyle Hakk'a tâbî idrak haline gelince, içinden putların temizlendiği Kâbe haline gelmiş olacaktır ki Allah'ın beyti işte o idraktır ve Allah, beyti olan o idrakte, Kendisini bilmesi, zikretmesi, sevmesi, muhabbet etmesi ve keşfetmesiyle bulunmaya başlayacaktır. Secde suresi 9 ayeti kerimde,

Sonra onu düzenli bir şekle sokup, içine Kendi ruhundan üfledi ve sizin için kulaklar, gözler, kalpler, yaratmıştır. Ne kadar az şükrediyorsunuz!"

denilerek beyan edilen gerçeklik, insanın Allah'ın beyti olduğu gerçekliğidir. İnsana Kendi ruhundan üflemeyle insanı Kendisine mekân kılmıştır ki insan, üflenen bu ruh ile Allah'ı işiten kulak, gören göz, fikreden kalp ziyetle ziyetlenmiştir. Tevhidî anlamda insanın Beytullah olması, Allah'ın, Kendisini bilecek ve seyredecek olmasıyla ruhladığı ve muradı doğrultusunda ziyetlediği insanla tecelliye gelmesidir. Tin suresi 4 ayeti kerimde bu hakikat,

Andolsun ki Biz, insanı, Ahsen'i takvim içinde yarattık.

denilerek beyan edilmektedir. Allah'ın *"Biz insanı Ahsen'i takvim içinde yarattık"* beyanı, *"Biz insanı Kendimize Beytullah olarak yarattık"* beyanıdır. Allah'ın yarattığıyla tecellisi, Kendisine ait olan değerlerle orada bulunması olup bu değerler, Sübutî sıfatlarıyla birlikte bilmeklik, sevmeklik, muhabbet etmeklik, zikretmeklik, keşfetmeklik. Allah'ın, bilinmeyi istemesi Kendisini, Kendisinde olanlarla seyretmeyi istemesi olduğundan yaratılmışlık ve yaşam Allah'ın Kendisinde olanları Kendisinde görünürlüğe çıkartarak Kendisini seyredişidir. Allah'ın, Kendisinde Kendisini seyrettiği için yaratılmışlığa çıkışında bakıp gördüğü yine Kendisidir. Bu sebeple, Beytullah diyerek zikrettiğimiz Allah'ın içinde bulunduğu değer, her neye baksa gördüğü Hak, her ne işitse duyduğu Hak, her ne zikretse zikri Hak, her ne sevse sevdiği Hak, her ne bilse bildiği Hak olandır ki bu irfaniyet olup Muhammedî irfaniyet olarak zuhura gelir. Zahir Beytullah'ın işaret ettiği gerçeklik de budur. Ayetin devamında, *"Tavaf edenler, orada kıyam, rükû edenler ve secdeye varanlar için evimi tertemiz et"* denilerek dikkat çekilen bu gerçekliktir. Allah'ın beytini yani Muhammedî irfaniyetle ziyetlemiş idraki oluşturmak için, bu idrakin tecelligahını, ona tâbî olup hizmet edip, kıyam olan fiillerimizi ona tâbî, rükû olan sıfatlarımızı ona tâbî, secde olan vücudumuzu ona tâbî kılarak tavaf etmeliyiz. Tâbilik, fiillerimizi, sıfatlarımızı ve vücudumuzu tâbî olduğumuza layık hale getirmeyle tamamlanır. Tâbî olduğumuz Muhammedî irfaniyette ikilik bulunmadığından tâbilik, varımızı şirkten arındırmakla mümkündür. Beyti putlardan arındırmak için putların dışarı çıkarılıp terk edilmesi gerekir. Hem putlar bir kenarda dursun hem de o hane Hakk'a layık mekân olan Beytullah olsun düşüncesi ve fiiliyatı zannîdir ve ikilik zaten zan denilendir. Beytullah esmasıyla zikredilen, varlığı sırf tevhit olup, Hak'la muhatap olandır. Ayette, *"Tertemiz et"* emri, *"Beytullah olan insan bilincinden ikiliği çıkart ki Bizi Bizimle bilenlerden ol"* emridir.

Aşk u niyazlarımla



EDİTÖRDEN

Allah'la tanışanın hali nice olur?

Beyt ev demektir ve bir ev içindekiyle değerlidir. Bir mekân içerisinde mesken tutacak olana göre isim alır. Her mekân ev değildir, ev içinde İnsan yaşayana denir. İçinde hayvan kalana dam, ahır, kümes vs denir. Her mekân ve olay yapanına göre isim ve değer alır. Örneğin bir şeyi insan yiyecekse ona yemek, hayvan yiyecekse yem denir. İnsan kendisi şerefli olduğu için kendisiyle birlikte anılan her şey de şereflenir, esması dahi değişir. Allah ilm-i ezelde kâinatı tanzim ve terkip ettiğinde İnsanı kendisiyle birlikte başrole koymuştur. İnsanı kendisine kelam, ruh, dost ve habip olacak şekilde takdir etmiştir. Kendisi de, Kendisine kelam olanın kelamı, ruh olanın ruhu, dost olanın dostu, habip olanın habibi olmuştur. Bu ilahî tecelliği de bir kutsi hadisle tasdiklemiştir,

“İnsan benim sırrım, ben insanın sırrıyım.”

Bu sırta erişmek gerçek manada insan olabilmek için olmazsa olmazdır. Bu sebeple Allah'ın “*sırrıyım-sırrım*” diye hitap ettiği kemale ermiş olana “İnsan-ı Kâmil” denilmiştir. İşte İnsanın var oluş hikmeti budur. Evet, hikmeti budur ama kemale nasıl ve nerede edilir? Sonra Kur'an “*Ey insan! Aslına dön*” çağrısında bulunuyor, bunu nasıl gerçekleştiririm?

Allah beni başıboş mu bıraktı?

“Aslına dön dedim ama yolunu da sen bul” mu dedi?

“Senin içinde yaşadığın boyutta beytim var ama ben yokum, görüşmek için bu âlemdeki yaşamını tamamlamayı bekle” mi dedi?

Peki, benim aslım ne, nerede, hangi kapının ardında?

Cümle mekânların mekânı olan Allah yeryüzünde kendisine bir mekân tayin ediyor, burası benim evim olsun beni arayanlar, beni dileyenler, banımla buluşmak isteyenler, çağrıma kulak verip aslına dönmek isteyenler buyursun gelsin diyor. Hz Âdem'in niyazıyla yeri belirlenen Beyt, Hz İbrahim ve Hz İsmail tarafından iki kapılı olarak inşa ediliyor. Allah'ın emriyle yüksekçe bir tepeden, iman edenler Beytullah'a davet ediliyor. Hz İbrahim ne diyor, nasıl çağırıyor, kime çağırıyor, Allah'la nasıl tanıştırıyor,

Allah'la tanışanın hali nice oluyor?



Peki, Hz Resulullah,

“Oralara gidip taş toprak görüp döndüyseniz yaptığımız ibadet makbul değil”

derken ne demek istiyor? Orada ne görmemi bekliyor?

Allah İnsanı beytine davet ederken gerçekte “*Aslına dön*” çağrısına adres gösteriyor. Madem Allah'tan gelindi, o halde Allah'a dönülecek, aslım Allah. Aslıma dönmek için gittiğim mekânda Halilullah Hz İbrahim'le buluşuyorum, oysaki ben Allah'ın davetine icabet edip, Allah'la tanışmaya gelmişim. İlk tanıştığım, beni ilk karşılayan, dostu İbrahim oluyor. Bir insana evini inşa ettiren Allah beni yine bir insanla karşılıyor. Hz İbrahim,

“Aslına mı dönmek istiyorsun, Allah'la mı tanışmak istiyorsun o halde mevcut Beytini yıkıp kendi Beytullahı'nı inşa etmen gerekir, Allah her mekânı mesken tutmaz”

diyor. İnsan benim sırrım, ben insanın sırrıyım kutsi hadisi gereğince artık Allah'ı nerede kaybettiğimi, nerede bulabileceğimi, aslıma nasıl dönebileceğimi Dostu İbrahim'den, bunu kendi nefsinde yaşamış olandan öğreniyorum.

Allah'ı kendisine dost seçmiş Allah'ın kadim dostu benimse yeni dostum İbrahim'den Allah'a, aslıma, kulluğa, AŞKA giden yolu tahsil ediyorum. "Yaşadıklarım yaşayacakların olsun" diyor. Yol oluyor, kapı oluyor, mürşit oluyor, yaren oluyor benimle birlikte yürümüş olduğu yolları tekrar yürüyor. Düşüyorum kaldırıyor, ağlıyorum güldürüyor, korkuyorum yüreklendiriyor, soruyorum anlatıyor, gel diyor bana doğru, durma sakın... Aşkını aşkıma katıyor beni güçlendiriyor... Görmemi değiştiriyor, anlattıklarını anlayacak kulağı oluşturuyor, hikmetli sözler söylüyor, güzelliği, söyledikleri ve gösterdikleriyle aklımı alıyor bana akıl oluyor... Bildiğini bildiğim, gördüğünü gördüğüm, işittiğini işittiğim, zikrini zikrim, sevdiğini sevdiğim eyliyor. Beni kendi ruhuyla ruhluyor. Sonra benlik sarayım yıkılıyor, benden eser kalmıyor.



- "Bak şimdi ne görüyorsun" diyor.
- "Yeri, göğü ve ikisinin arasındakileri Habibullah Muhammed Mustafa'nın nuru kapladı" diyorum.
- "Sen?" diyor
- "Ben o nurum, nurun **sırrıyım**" diyorum.
- "Ben?" diyor
- "Sen nurmuşsun, nur senmişsin. Ben ve cümle âlem bu nurun tafsilatıyız" diyorum.
- "Allah eyvallah. Şimdi aynı nurun iki tecellisi olarak dönelim, hu" diyor.

Daha yolun bitmediğini biliyorum, tanışmam gerekenler var. Tenhada bir başıma kalıyorum. "Ev halkı, bu eve ehil olanlar nerede?" Beytullah'ın içerisine giriyorum aşk ile. Gördüğüme âşık oluyorum. "İşte benim Ehlibeytim" diyor varlığı nur, aşkın dili, eli, gözü, kulağı olan... Aşk makamının sahibi...

"Gir beytime hoş geldin. Döndün aslına. Sen benim sırrım, ben senin sırrın olarak"

Beytullah'ın Hz Âdem'le başlayan yolculuğu Hz Habibullah'la nihayet buluyor. Allah nurunu tamamlıyor. Varlığı sırf nur olanlar, nurdan müteşekkil olan gökyüzü Kâbe'sini tavaf ediyor, dünyayla var olanlar, taş ve topraktan müteşekkil yeryüzü Kâbe'sini tavaf ediyor. Nur neden Hz Habibullah'la tamam oluyor? Çünkü bir ev içinde oturacak sakini, ehli olmadan eksik kalıyor, aşksız oluyor, ruhsuz oluyor.

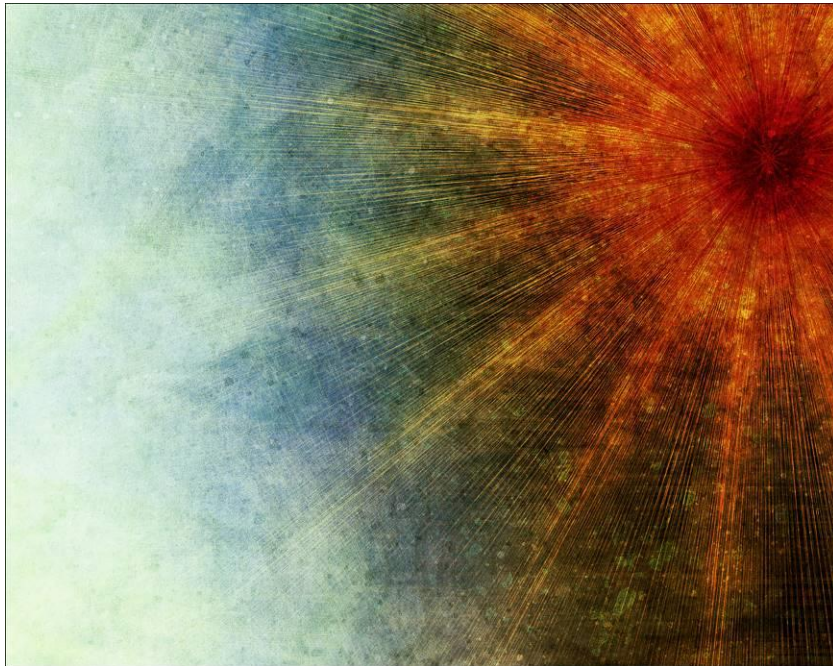

Mecma-ül Bahreyne Vardığım Zaman
Hızır Bulup Candan Kölesi Oldum
Ledün İlmin Bana Eyledi İhsan
Sırrı Sırrullahın Tamamı Oldum

Can Kulağı İle Beni Dinleyin
Ey Arifler Ehli Hakka Söyleyin
Birleşerek Beni Tavaf Eyleyin
Çünkü La Mekânın Mekânı Oldum

Her Bir Tarikattan İstifa Ettim
Tarihi Hüda'ya İltica Ettim
Ey Harabi Hakka İktidâ Ettim
Şükür Bektaşiyü'l Melami Oldum

Zehra...

**Geçtim dünya nimetinden
Fena buldum nispetimden
Arındım tüm bilişimden
Hak kelimedir sözümüz.**

**Kalktı esma üzerimden
Döndüm nefsin sevgisinden
Kesildim tüm suretlerden
Haktır bizim gördüğümüz.**

**Aldım zikri bir ehilden
Tahsil ettim edebinden
Soyundum elbiselerden
Ölmeden önce ölmüşüz.**

**Gayrı değil özüm benim
Doğdu şimdi günüm benim
Fakirlikte zahiriyim
Halil'e mekân gönlümüz.**

AYIN KONUSU

Beytullah...

Bakara suresi 127 ayeti kerimede Cenab-ı Allah,

İbrahim, İsmail'le birlikte Beytin sütunlarını yükselttiğinde ikisi şöyle dua etmişti, "Rabbimiz bizden bunu kabul et. Şüphesiz, Sen işiten ve bilensin"

demektedir. Bu ayet bize Beytullah'ın Allah'ın emri ile İbrahim As ve İsmail As tarafından yapıldığını beyan etmektedir. Beytullah, Muhyiddin Arabi Hz'nin,

Hakikatte Arş ve Beytullah, Allah'ı bilen arifin kalbidir.

beyanıyla, kendisinden Rabbine arif olanın zikredildiği esma olduğundan, anlıyoruz ki Beytullah, İbrahim ve İsmail As ile birlikte inşa edilen, insan-ı kâmil olan Arifliktir. Muhammedî irfaniyet olmadan hane Beytullah olmayacağından, İbrahim ve İsmail esmaları Muhammedî irfaniyetin, Mürşid ve Mürid tecellileridir. Beytullah'ın iç ve dış boyutları halk ve Hak boyutlarıdır. Zahiri Hak, batını halk olduğu gibi, zahiri halk, batını Hak olarak da zuhur ettiğinden zahir ve batın yani halk ve Hak birlikteliğidir Beytullah. Beytullah'tan söz ediyorsak tevhitte yani nefsin ruh eylemişlikten söz ediyoruzdur. Mürşid Mürşittir mürid mürid'dir, bazen Mürşid mürid'dir, bazen mürid Mürşittir çünkü her ikisi de bir değer tecellileridir. Bu kuş gibidir. Kuş ve kanatlarının tevhid; kanatlar bir araya gelip birleşince kuş uçar. Kuş aşk, kanadın biri âşık diğeri maşuktur. Aşk, âşık ve maşuk muhabbetiyle kendi neşesini yaşar. Muhammedî irfaniyet kuş, kanadın biri Mürşid diğeri mürittir. Muhammedî irfaniyet, Mürşid ve mürid muhabbetiyle tevhit neşesini zahire getirir. İşte bu birlikteliğin adıdır Beytullah ve onun içinde Allah bulunur. Allah kendisi olan âlemde Kendisini Beytullah'ın içinden seyran eder. Beytullah'ın içine girmeden yapılan bakışla bakılıandan görülen suret, Beytullah'ın içinden yapılan bakışla bakılıandan görülen Hak olur. Beytullah'ı anlayabilmek için vasıflarını görüp anlamak gerekir. Bu sebeple,

Beytullah yaşamın merkezidir,

Ali İmran suresi 96 ayeti kerimede,

Muhakkak ki, mübarek ve âlemlere hidayet vesilesi olan Beyt, elbette ki insanlar için Mekke'de yapılmış olan ilk Beyt'dir.

denilerek bu hakikat beyan edilmektedir. Mekke ile işaret edilen dünyevî yaşamımız olup bizim kesret ismiyle zikrettiğimiz yaratılmışlık ve aynı zamanda kendimiz olmaktadır. Bu ayette Cenab-ı Allah bizlere, Beytullah'ın yaşamımızın merkezinde olması gerektiğini söylemektedir. Beytullah mübarektir çünkü mübarek, bereketli ve kutsal anlamında kullanılan kelime olup Beytullah, bereketli ve kutsaldır denilmektedir. Âlem, yaşantımızı sürdürdüğümüz mekân



olurken hidayet, Hak yolunda olmaklıktır. Cenab-ı Allah bizlere bu ayette, "Bereketli ve kutsal olan Hak yolunda Hakk'a layık olarak yaşamak istiyorsanız Beytullah'ın yaşantınızın merkezinde olsun" demektedir. Beytullah'ı yaşamımızın merkezine koymak, nefsanîyetimize göre yaşamaktan geçip, Hakk'a göre yaşamaya başlamaktır. Yaşantımızın merkezinde ne varsa ona göre yaşarız. Yaşantımızın merkezinde nefsanîyet olduğu için kendimize zulmetmemizin sebepleri olan sıfatlardan arınıp zulümden kurtulmak istiyorsak nefsanîyete göre yaşamaktan geçmeliyiz.



Zulmaniyetin zıttı olan Rahmaniyyet üzerine olmaya başlamak, Beytullah'ı yaşamın merkezine almaktır. Bu ise, her anımızın insanca olması gerektiği sorumluluğunu yerine getirmekle gerçekleşir. Yaşamının merkezinde Beytullah olanlar, Beytullah'a layık fiillerde bulunanlardır.



Beytullah kibledir,

Bakara suresi 144 ayeti kerimde,

Doğrusu, biz, yüzünün semaya yöneldiğini, orada şekilden şekle geçerek, aranıp durduğunu görüyorduk. Artık seni hoşnut olacağın bir kibleye çevireceğiz. Haydi, bakalım, yüzünü Mescid-i Haram'a doğru çevir. Siz de ey müminler, nerede olursanız olun, yüzünüzü o tarafa doğru çevirin! Kendilerine kitap verilmiş olanlar da kesinlikle bilirler ki, Rablerinden gelen o emir haktır. Ve Allah, onların yaptıklarından ve yapmakta olduklarından gafil değildir.

denilerek Beytullah'ın Kible olduğu ve yüzümüzü Beytullah'a çevirmemiz gerektiği bildirilmektedir. Cenab-ı Resulullah efendimiz bu hakikat için hadisi şerifinde,

Namazda, her uzvunu, gücün yettiği kadar, kibleye karşı bulundur!

demektedir. Kible, bir bina anlamında kullanılan kelime olmayıp, bir kimlik, sistem anlamında kullanılmaktadır. Beytullah'ın kible olması, Beytullah'ın tevhidin sembolü olmasıyla Kible, tevhidin yaşantısı olarak zikredilmektedir. Namazda yani yaşamımızın bütünlüğünde her uzvumuzu yani görüşümüzü, işitişimizi, zikrimizi, bilişimizi, sevişimizi tevhide tâbî kılmak gerektiği vurgulanmaktadır. Evet, Beytullah Allah'a duyulan inancın ve yaşanan tevhidin tecelligahı olup Kible, tevhit üzerine yaşamaya başlamaktır. Her nerede olursak olalım Kibleye yönelmek, her nerede ne hal üzerine olursak olalım Tevhit üzerine yaşamaktır. Beytullah'a tâbilikle yani yaşantımızın merkezine Beytullah'ı koymakla, yüzümüz olan sıfatlarımızı tevhide bağlamış oluruz. Beytullah kibledir çünkü tevhidî yaşam Beytullahı merkeze koymadan gerçekleşemez. Nefsaniyyetin, yaşamın merkezinde olmasıyla kiblesi nefsanî yaşam olanların ikilik üzerine olan yaşamı değiştirerek tevhidî yaşamı sürdürmeye başlamasıyla kiblesini değiştirmesi farzdır. Bakara suresi 142 ayeti kerimde,

İnsanlar içinde, bir kısım beyinsizler takımı, “Bunları buldukları kiblede çeviren nedir?” diyecekler. De ki, “Doğu da, batı da Allah'ındır. O, kimi dilerse onu hidayete erdirir.”

denilerek beyan edilen gerçeklik budur. Mevcut kiblesini yani nefsanî yaşamını doğru zannedip değiştirmeyenler tevhide yönelerek kiblesini değiştirenleri anlayamazlar, dışlarlar. Yaşamı tevhit üzerine olmayan, Beytullah'a yönelmemiştir.

Beytullah kendisine secde edilendir,



Necm suresi 62 ayeti kerimde,

Artık Allah'a secde edin ve kul olun!

denilerek, inanalar için kul olmanın secde etmekle mümkün olduğu beyan edilmektedir ki kulluk, Araf suresi 206 ayeti kerimde,

Muhakkak ki senin Rabbinin indîndekiler, asla O'na kulluktan büyükenerek kaçınmazlar... O'nu tesbih ederler ve O'na secde ederler.

denilerek işaret edilen Beytullah'a yönelip kıbleye secde etmek olarak zikredilmektedir. Secde, itaat, teslimiyet ve tevazu içinde eğilmek, yere kapanmak, yüzü yere sürmek anlamına gelir ki yokluğa girmek vardan geçmektir. Secde yokluk olduğundan secde ettiğimizin varıyla ziynetleniriz. Secde, ikilikten arınıp tevhit üzerine var olmaya başlamak olduğundan tevhide ulaştırmayan secde Beytullah'a yapılan secde değildir, Beytullah'a yapılmayan secde ise secde değildir. Varımızın gerçekte gayrılık olmadığı, varımızın Hakk'ın varlık giyinerek bize bizimle tecelli edişi olduğu tevhitliği bildirilince varı sahiplenmekten geçip nispetimize tövbe etmek olan secde ancak tevhitte gerçekleşeceğinden ve tevhit Beytullah'ın zuhuru olduğundan Beytullah secde edilendir. Beytullah'tan başka secde edilen yoktur çünkü secde yalnız Allah'a yapılır ki Beytullah Allah'ın evi olduğundan Beytullah'a yapılan secde Allah'a yapılan secdedir. İşte burada karşımıza, Beytullah'ın Allah'ın kendisini insanla zuhura getirişi olduğu, Bakara suresi 34 ayeti kerimde,



Meleklerle: "Âdem'e secde edin." dediğimiz zaman İblis hariç, hemen secde ettiler. İblis direndi ve kibirlendi. Ve kâfirlerden oldu.

denilerek beyan edilen, Âdem As'a secde emriyle ispata çıkmaktadır. Beytullah'a secdesi olmayan iblislerdendir.

Beytullah tavaf edilendir,

Bakara suresi 158 ayeti kerimede Cenab-ı Allah,

Şüphesiz, Safa ile Merve Allah'ın işaretlerindedir. Böylece kim Beyti hacceder veya umre yaparsa, artık bu ikisini tavaf etmesinde kendisi için bir sakınca yoktur. Kim de gönülden bir hayır yaparsa karşılığını alır. Şüphesiz Allah, şükürün karşılığını verendir, bilendir.

diyerek, Beytullah'ın yani Kendisinin bulunduğu yerin tavaf edilmesi gerektiğini beyan etmektedir. Tavaf, Beytullah'ın etrafında yedi defa dönmek anlamında kullanılan kelimedir. Hacer-ül Esvet taşıyla başlar ve her defasında bu taş selamlanır. Taşdığı manayı anlamdan şeklen yapılması, Beytullah'ın tavafını bir mekâna bağlamak olur ki işte o zaman Beytullah'ı tavaf etmek yapılmış ve bitmiş olur. Oysa Beytullah'ı tavaf yaşamın tamamında olmalıdır. Beytullah, tevhit ile oluşmuş İnsan-ı Kâmil olduğundan Hacer-ül Esvet o'nun idrakidir. Bizlerin İnsan-ı Kâmil'in idrakiyle başlayıp yedi defa tavaf etmemiz idrakimiz de dâhil tüm yedi Sübutî sıfatımızı o idrakte bize tecelli eden tevhide bağlamamızdır. Kureyş suresi 3 ayeti kerimede,

Artık bu Beyt'in Rabbine kul olsunlar

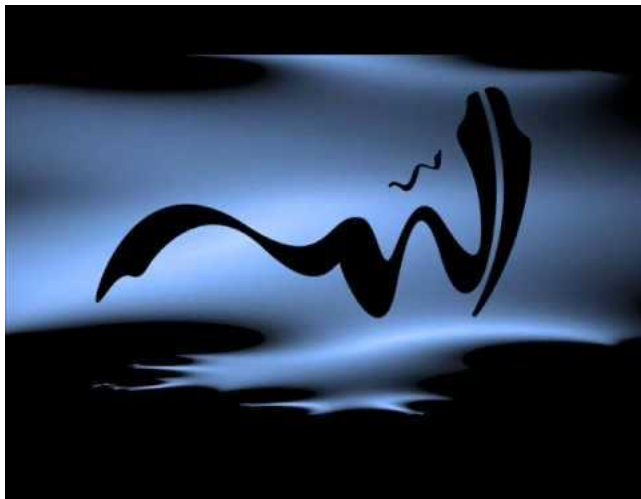

beyanıyla istenilen kulluk Beytullah'ın tavafıyla başlayıp yaşamın bütününün tavaf olmasıdır. Sıfatlar, kendi iradeleri olmayan melaiikeler olduğundan tâbî oldukları bilince göre işlevsel olurlar. Bilincimiz hangi boyutta ise o boyutu bilme, görme, işitme gerçekleşirken o boyuta göre yaşam sürdürülür. Beytullah'ı tavaf ile sıfatlarımızı tevhide tâbî kıldığımızda tevhit üzerine görüş, işitiş ve biliş başladığından yaşam tevhit üzerine yaşanmaya başlanır ve tevhide tâbilik devamlı olduğu sürece yani tavaf devam ettiği sürece yaşam Allah'a kulluk olarak kalamaya devam eder. Beytullah'a varıp tavaf etmemek nerede olduğumuzun farkına varamamışlıktır.

Beytullah güven verendir,

Bakara suresi 125 ayeti kerimede Cenab-ı Allah,

Biz ta o zaman bu Beyt'i, insanlar için bir sevap kazanma ve bir güven yeri kıldık. Siz de Makam-ı İbrahim'den kendinize bir namazgâh edinin. Ayrıca İbrahim ile İsmail'e şöyle ahit verdik: "Beytimi, hem tavaf edenler için, hem ibadete kapananlar için, hem de rükû ve secde edenler için tertemiz tutun!"

demektedir. Güven, her türlü endişeden geçilen, emin olunan, huzurlu yaşamın kaynağıdır. Beytullah'ın güven yeri olması o mekânın Allah'ın huzuru olmasındandır. Güvensizliğin nedenleri, kişinin çaresizlik içerisinde zulüm görmesi ve sığınağının olmayışıdır. Bu, benliğimizden kaynaklı bireyselliğin getirisi olan, içinde ikilik bulunan, zulmanî sıfatların esaretinde yaşıyor oluşumuzdur ki kendimize zulmedişimizden gelir. Ali İmran suresi 117 ayeti kerimde,

Onların bu dünya hayatında harcadıklarının durumu, kendilerine zulmeden bir topluluğun ekinlerini vurup da mahveden kavurucu ve soğuk bir rüzgârın hali gibidir. Allah onlara zulmetmedi. Fakat kendileri, kendilerine zulmediyorlar.

denilerek beyan edilen gerçeklik budur. Dünya hayatında harcanan ömür olup sürdürdüğümüz yaşamdır. Yaşantı, tevhit üzerine değilse her anı Allah'a ortak koşmak olan şirk içinde geçiyordur ve bu Allah'ın zulmetmesi değil, bizim kendimize zulmetmemiz olmaktadır. İşte güvenden kasıt, şirkin terkiyle bu zulümden arınmış, Beytullah'ın huzurunda tevhide ermiş olmaktır. Beytullah'ın huzurunda ikinci bir varlık çıkarmaktan geçip var olana tâbîlikle zahir batın huzura ermektir. Kendisine, benliğini terk etmeyerek zulmetmeye devam edenler, Haremi Şerifte Beytullah'ın huzurunda olduklarını bilmeyenlerdir ki onlar güven içinde değildirler. Korktukları kendi zulmaniyetleridir.

İşte, anlatılanlar ışığında baktığımızda Beytullah, Cenab-ı Allah'ın tecelligahı olup kendisine davet edip, Kendisini muhabbet ederek Kendisine ulaşmak isteyenlere köprü olduğu Arif ve İnsan-ı Kâmil vasıfları bulunan Muhammedî irfaniyetle oluşmuş tevhit idrakinin vücutlanmış hali olan Mürşid-i Kâmil'dir. Mürşid-i Kâmil'i yaşamımızın merkezine koyup kible edinerek tavaf edip secde edersek güvene, Allah'ın kulluğuna ermiş oluruz. Allah'ın işittirmesiyle huzuru olan Haremi Şerife kadar gelip bunları yapmak yerine benliğimizle bulunarak olana dâhil olup gerçekte var olmak olan yokluğumuza girmezsek yaptığımız Beytullah'ın yanında ikinci bir Beytullahlık iddiasında bulunmak olur. Bu ise, kendi insanlığımızı zanna kurban edip mahlûkasına hatta ölücüne yaşamaktır. Nisa suresi 168 ayeti kerimde,

Muhakkak Allah, inkâr edenleri ve zulmedenleri ne bağışlar, ne de doğru bir yola eriştirir

denilerek bu gerçekliğe vurgu yapılmaktadır. Bu hakikati Ebrehe olayı güzel anlatmaktadır.



Ebâbil, Arapça'da bölükler, sürü, sürüler demektir. Kelime, Kur'an-ı Kerim'de Fil süresinin üçüncü ayetinde geçmektedir. Fil suresinde olay şöyle anlatılmaktadır,

Görmedin mi Rabbin fil sahiplerine ne yaptı? Onların tuzaklarını boşa çıkarmadı mı? Üstlerine sürü sürü kuşlar gönderdi. Onlara çamurdan sertleşmiş taşlar atıyorlardı. Nihâyet onları yenilmiş ekin yaprağı gibi yaptı.

Bu olay Hz. Peygamber'in doğduğu yıl olmuş ve orduda bulunan fillerden dolayı Araplar arasında "Fil Vakası", geçtiği yıl ise "Fil Yılı" olarak meşhur olmuştur. Olay şöyle gerçekleşmiştir:

Habeşistan Kralı Necâsi Ashame'nin, Yemen'e hükümdar tayin ettiği Ebrehe, Mekke'ye Beytullah'ı tavafa gelenler sayesinde Mekke'nin ticaret merkezi olduğunu görünce, *"İnsanlar buraya bu taştan binayı ziyarete geliyorlar ve bu sebeple burası ticaret merkezi. Ben, kendi şehrimde aynı ölçüde ama taş yerine altın, yakut, zümrüt, elmasan bir bina yaparsam onu değil benim binamı ziyarete gelirler"*

diye düşünüp Mekke'ye giden kervan ve Beytullah ziyaretçilerini çekmek ve San'a şehrini ticaret merkezi haline getirmek üzere burada düşündüğü gibi bir bina yaptırdı. Ancak kendi yaptığı binaya gelen olmadı çünkü bir binanın insanların geldiği Beytullah olması için Allah'ın emriyle temelini Âdem As tarafından atılmış, duvarlarının ise İbrahim ve İsmail As tarafından örülmüş olması gerekmektedir. Kişilerin kendi bildiğine yaptığı binalar Beytullah vasfını alamaz çünkü içinde Allah yoktur. Bunu öğrenen Ebrehe çok kızdı ve insanların mevcut Beytullah yerine kendi binasına gelmesi için Beytullah'ı yıkacağına yemin etti. Büyük bir ordu ve gayet iri cüsseli "Mamud" isimli fili önde Mekke'ye yöneldi.

Ebrehe yolda Yemen kralı Zû Neferi bozguna uğrattı, ardından Hasamlıları yendi ve bunların Nufeyl ve Nubeyb adındaki liderinin hayatını bağışlayarak kendisine Mekke'ye gidişte rehber yaptı. Taif'deyken Sakif'liler tanrıları Lat'ı korumak uğruna Ebrehe ile işbirliğine yanaşıp Ebû Regal'i ona rehber olarak verdiler. Ebrehe'nin fillerin desteğindeki muazzam ordusunun karşısında hiçbir ordu dayanamadı ve Kureyşliler bu gelişe bakarak Kâbe'nin yıkılacağına kesin olarak inanmaya başladılar.

Mekke yakınında Mugammes denilen yerde Ebrehe ordusu çadırlarını kurdu ve çevredeki Mekkelilere ait develeri yağmaladılar. Burada, Ebû Regal öldü. Develerin içinde Abdülmuttalib'in de iki yüz devesi vardı. Ebrehe'nin elçisi Hinata el-Himyeri Mekke'ye giderek Kureyşlilerin ileri gelenleriyle görüştü ve "Kâbe'yi tavaf etmeyi bıraktıkları takdirde onlara saldırmayacaklarını" söyledi. Onlara sadece Kâbe'yi yıkmak için geldiklerini, kendileri ile savaşmayacaklarını bildirdi. Abdülmuttalib, "Biz onunla savaşmak istemiyoruz, buna gücümüz de yetmez. Orası Beytullah'tır, korursa O Allah Beytini korur" dedi. Develerinin durumunu görüşmek üzere Ebrehe'nin yanına gitti. Abdülmuttalib'e iyi davranan ve önce onu takdirle karşılayan Ebrehe, Abdülmuttalib develerini isteyince söyle dedi, "Seni ilk gördüğümde gözüme büyük bir şahsiyet olarak görünmüştün. Ama sen Beytullah'ın korunmasını isteyeceğin yerde develerinin pesine düşünce gözümde de düştün." Abdülmuttalib, "Ben develerin sahibiyim. Beytullah'ın da sahibi var, O onu korur" deyip develerini alıp Kureyşlilerin yanına döndü, onlara olup biteni anlattı ve hepsi, muhtemel bir katliama karşı Mekke'den ayrılıp dağlara çekildiler.

Sabaha karşı Ebrehe, Mekke'ye ilerledi. Mamud denilen büyük fil, şehre yaklaşınca yere çöktü; kalkması için çok uğraştıkları halde kalkmadı. Öteki fillerin de, Kâbe yönüne sürüldüklerinde yere çöktükleri, başka bir yöne yönelttiklerinde koşarak kaçmaya çalıştıkları görüldü. Ebrehe ordusu Mekke'ye



girenken deniz tarafından, daha önce o bölgede hiç görülmemiş, kırlangıca benzer kuş sürüleri bir anda ortaya çıkarak Ebrehe ordusuna saldırdılar. Gaga ve pençelerinde taşıdıkları taşları ve çamurdan balçıkları askerlerin üzerine bıraktıklarında onlar, kurumuş, paramparça olmuş ağaç yaprakları gibi dağıldılar. Rehberleri Nufeyl kaçtı, askerler kuş saldırısında telef olup feci şekilde öldüler; yolda kalanlar, geriye dönenler de helâk oldular. Mekkeliler bu mucizeyi dağlardan seyrederken Allah'ın iradesi karşısında hayret ve dehşet içindeydiler. Ebrehe, bu saldırıda etleri parçalanmış, çürümüş halde kendi şehrine dönerken, Hasm kabilesinin yasadığı bölgede göğsü ikiye yarılarak acıklı şekilde öldü.

Bu yaşanmışlıktan anlıyoruz ki Beytullah Allah'ın bulunduğu yer olduğundan Allah ile birlikte değerlidir ve varlığı tevhit üzerinedir. Beytullah'a tâbilik bizleri de Allah ile değerli ve güzel kıлып tevhit eri, Allah'ın kulu yapandır. Beytullah birdir ve asla ikincisi kabul edilmemiştir, edilmeyecektir. Var olana dâhil olup olanla var olmak yerine ikincilik çıkartmak, tevhidi yaşamak yerine şirk içinde benlik, kibir ve ego sahibi olup ısrarcı olmak ben de Beytullah'ım beni de tavaf edip bana da secde edin demektir ki bu Ebrehe olmaktadır. Beytullah, biz Ebrehe olalım diye değil, Peygamber ümmeti Mümin olup Beytullah'ı tavaf edip secde ederek gerçek insanî değerimize erelim diye vardır. Beytullah'ı cansız bir bina ile kayıtlamak, bize kendisini görülür, işitilir, anlaşılır ve sevilir kılan canlı Beytullah'ı inkâr, kendimize yapacağımız en büyük zulümdür. Tüm Allah dostları, tevhit tecellisi Beytullah olan Mürşid-i Kâmillerinin gönlüne girerek kendilerinden razı olunmuş kulluğa ermişlerdir. Niyazi sultan,



***Ey Şah yüz döndüren senden kime tutsa gerek yüzün
Gözün yuman cemalinden kime açsa gerek gözün***

***Seni terk eyleyen insan bulur mu cismine ol can
Yüzünde ayet-i Rahman okur her kim siler tozun***

***Saçınla kirpiğin kaşın cümle evsaf-ı nakkaşın
Şeyhim yoktur yoldaşın kim ileri süre ferzin***

***Buyurdu Hak ki Kur'an'da edeler Âdem'e secde
Dev şeytan o kim bunda kabul etmez Hakk'ın sözün***

***Kaşın mihrabını şimdi Niyazi kible edindi
Kati çalıştı süründü yöneltince sana özün***

diyerek bu gerçeği anlatmaktadır. Beytullah, Mürşid-i Kâmil'dir ve yaşamımızın merkezine alıp secde edip tavaf etmek Ebreheliğimizden tek kurtuluşumuzdur. Beytullah'a secdesi olmayanın tavafı, Allah'ın lanetlediği emmareye olur. İçinden şirkin arınıp tevhitcesine yapılan secde ve tavaf, ancak gönül Beytullah'ına olursa mümkündür. Benlik ve kibirle bulunmayla içinde kendimizin olduğu secde ve tavaf Beytullah'a yapılan secde ve tavaf değildir, Beytullah'a olmayan secde ve tavaf da zaten secde ve tavaf değildir.

Aşk u niyazlarımla.



**Gel ey derviř Hakk'ı bulayım dersen
Bir kâmil mürřide varmayınca olmaz
Resul'ün cemâlin göreyim dersen
Bir kâmil mürřide varmayınca olmaz**

**Niceler giderler Mürřid arayı
Arayanlar buldu derde devayı
Bin yıl da okursan aktan karayı
Bir kâmil mürřide varmayınca olmaz**

**Nice bin yıl bunda kalayım dersen
Cümle kitapları bileyim dersen
Her harfine yüz bin mana da versen
Bir kâmil mürřide varmayınca olmaz**

**Kadılar müftüler cümle geldiler
Kitapların herkes yere koydular
Sen bu 'ilmi kimden aldın dediler
Bir kâmil mürřide varmayınca olmaz**

**Eylenen Âşıklar gidelim bile
Nice sadıkların bađrını dele
Muhammed'e delil Cebrail bile
Bir kâmil mürřide varmayınca olmaz**

**Âşık Yunus bunda mana var dedi
Bir kâmil mürřide sen de var imdi
Hazret-i Mûsâ'ya Hızır'a var dendi
Bir kâmil mürřide varmayınca olmaz**

**İlim ilim bilmektir ilim kendin bilmektir
Sen kendini bilmezsin ya nice okumaktır**

**Okumaktan mâni ne kişi Hakk'ı bilmektir
Çün okudun bilmezsin ha bir kuru emektir**

**Okudum bildim deme çok taat kıldım deme
Eri Hak bilmez isen abes yere yilmektir**

**Dört kitabın manisi bellidir bir elifte
Sen elif dersin hoca manisi ne demektir**

**Yunus Emre der hoca gerekse var bin hacca
Hepsinden iyice bir gönüle girmektir**

AYIN RÖPORTAJI

Dembir: Dergimizin Haziran ayının konusu “Beytullah” Allah “Halifem” diye zikrettiği Hz Âdem’e yeryüzünde kendisi için bir ev inşa ettiriyor. Yere göğe sığmayan, arşa istiva ettiğini söyleyen Allah yeryüzünde kendisine bir mekân tayin ediyor. Cenabı Allah Hz Âdem’e taştan yaptırdığı bu sembolik Beyt ile kullarına ne mesaj veriyor efendim?

Özkan Günal:



Hz. Âdem ile Havva cennetten çıkarıldıkları vakit yeryüzünde Arafat’ta buluşurlar, beraberce batıya doğru yürürler, Beytullah’ın bulunduğu yere gelirler. Bu esnada buluşmalarının şükrü için Rablerine ibadet etmek isterler ve cennetteyken, etrafında tavaf ederek ibadet ettikleri nurdan sütunun tekrar kendilerine verilmesini dilerler. İşte o nurdan sütun orada tecelli eder ve etrafında tavaf ederek Allah’a ibadet ederler. Rumuzlarla dolu bu anlatım bizlere, Beytullah’ın taşıdığı değer ve manayı işaret etmektedir. Cenab-ı Allah’ın Hz Âdem As’dan Beytullah’ın yapılışını istemesini anlamak için Âdem, Havva, cennet, nurdan sütun ve tavafın ne olduğunu anlamak gerekir çünkü Cenab-ı Allah, cennette tavaf edilen nurdan sütunun, yine cennette onu tavaf edenler tarafından dünyada da yapılmasını ve tavaf edilmesini istemektedir.

Âdem As, Bakara suresi 30 ayeti kerimde,

Bir zamanlar Rabbin meleklerle, “Ben yeryüzünde bir halife yaratacağım” demişti. Melekler, “Orada bozgunculuk yapacak ve kan dökecek birisini mi yaratacaksın? Oysa biz seni överek tesbih ediyor ve seni yüceltiyoruz” dediler. Rabbin, “Ben sizin bilmediklerinizi bilirim.” dedi.

denilerek ifade edilen yaratıcı Allah’ın halifesi, Bakara suresi 31 ayeti kerimede,

Ve Âdem’e isimlerin hepsini öğretti, sonra onları meleklerle gösterip, “Haydi davanızda sadıksanız bana sunları isimleriyle haber verin.” dedi.

denilerek isimler olan yaratılmışlığı öğrenip yaratılmışlıktan yaratana bilebilen ve bu sayede halifeliğini yerine getirmiş olmayla, Bakara suresi 34 ayeti kerimde,

Ve o zaman meleklerle: “Âdem’e secde edin!” dedik, hemen secde ettiler.

denilerek kendisine secde edilen, Hicr suresi 29 ayeti kerimde,



Artık onu dizayn edip, içine ruhumdan üflediğim zaman, hemen ona secde ederek yere kapanın!

denilerek “Ruh” ile beyan edilen kendisine Muhammedî nur üflenmiş olandır. Havva ise, Araf suresi 189 ayeti kerimde,

Sizi bir nefisten yaratan ve onunla sükûn bulmanız için, ondan onun eşini yaratan O’dur.

denilerek beyan edilen ve sükûn olarak tercüme edilen “*Yeskune*” kelimesiyle yaratılış gayesi işaret edilerek Âdem As’dan yaratılan, Bakara suresi 35 ayeti kerimde,

Dedik ki, “Ey Âdem, sen ve eşin cennette oturun, ikiniz de ondan dilediğiniz yerde bol bol yiyin, fakat şu ağaca yaklaşmayın, yoksa zalimlerden olursunuz.”



denilerek ifade edilen, Âdem As'ın eşi ve yoldaşdır. Bu ayetten anlıyoruz ki Âdem ve Havva As aynı özelliklere sahip, iki farklı ama aynı değerlerdir çünkü Havva, Âdem ile var olan, varlığı Âdem'den, varı kendiliğinden olmayandır. Neyi varsa Âdem'in, neyi yoksa Âdem'indir. Âdem olmadan var olamayan, Âdem'le var olan, Âdem'siz aslından mahrum kalandır Havva. Havva, Âdem'in zahirligidir, görünürlüğüdür. Âdem işini Havva'yla yapar, Havva'dan yapan Âdem'dir.

Âdem Muhammedî nurla Ruhlanan ruh olurken Havva, o ruhun zahirligidir. Havva, Âdem'e tâbî gören, işiten, zikreden, seven, bilendir. İşte, Havva için kullanılan “*Yeskune*” kelimesi tam anlamıyla, Âdem'in yaratılış ahkâmında yaratılışındaki zahirligidir. Cennet ise, Havva ile zahire gelmiş Âdem olan Muhammedî irfaniyetin içinde Cemal seyri yaptığı yerdir. Cennet, tevhide ermeyle içinde olununca Allah ile olunan ve cemali seyredilirken aynı anda seyredilen cemalle güzelleşilen yerdir. Cennet, dünyevî vasıfların bulunmadığı, pür Rahmaniyet içeren değerdir. Taha suresi 118-119 ayeti kerimelerde,

Şüphesiz senin için orada aç kalmak, çıplak kalmak yoktur. Orada ne susuzluk çekersin, ne de güneş altında kalırsın.

Meryem suresi 62 ayeti kerimde,

Orada boş söz işitilmez, sadece “Selâm.” Ve orada, onların sabah ve akşam rızıkları vardır.

Hicr suresi 48 ayeti kerimde,

Orada yorulmak yoktur.

Saffat suresi 58 ayeti kerimde,

Orada ölmek de, azap da yoktur.

Fussilet suresi 30 ayeti kerimde,

Orada korkmak ve üzölmek yok, sevinmek vardır.

denilerek bu hakikat anlatılır ki nurdan sütun, dünyevilik olmayan mekânda, zahirlikle birlikte tevhit idrakinin aslı ve tevhidin kendisi olan Muhammedî nurdur. Cenab-ı Allah'ın kutsi hadiste,



İlk yaratılan Muhammedî nurdur

beyanıyla belirttiği Muhammedî nurdur, varlığın aslıdır, tevhidin kendisidir. Nurdan sütun olmasaydı, Âdem ve Havva As'da varlık olmazdı. Cenab-ı Allah, önce Muhammedî nuru sonra da o nurdan cümleyi yaratmıştır. Nurun olmayışı, Cenab-ı Allah'ın bilinme muradıyla tenzihliğinden teşbihe çıkmayışıdır. Âdem, Havva ve cennetten söz ediyorsak bu nurun zahire gelişyle nurun varlığa tecellisinden söz ediyoruzdur.

Dembir

İşte, Muhammedî irfanîyet olan bu nurun, Muhammedî nurla nurlanmış ve zahire gelmiş olan tevhit idraki tarafından sırf tevhit olan değerde tavaf edilmesi, varlığının nurdan sütundan halk edilerek nurdan sütuna bağlı olmasıdır.



Âdem ve Havva'nın yeryüzüne gönderilmesi, yer ehlinin tevhide dâhil olup ikiliklerini tevhit etmesi olan yeryüzü ehlinin Muhammedî nurla ruhlanması içindir. Beytullah sembol olarak bu ruhu temsil ettiğinden Âdem ve Havva'nın kendi asıllarının kemâl derecesinde tecellisidir. Onlar, kendilerinden ayrı bir değeri değil, kendi değerleri olan Muhammedî nuru teşbih etmişlerdir. Cenab-ı Allah'ın bu teşbihin edilişini istemesi, insanın yeryüzünde yaratılış gayesi doğrultusunda yaşayabilmesi için, secdesinin yani varlığının Beytullah'a tâbî olmasıyla tevhit üzerine her yaratılmışlıkta Kendisini bilerek yaşamasını istemesidir. Allah, Beytullah'ı yeryüzünde inşa edin derken, dünyada da cennetteki gibi yaşamaya devam edin demektedir. Bu yaşam, Maide suresi 83 ayeti kerimde,

Ve Resul'e indirileni işittikleri zaman, Hak'tan olan şeylere arif olduklarından dolayı, onların gözlerinin yaşla dolup taşığını görürsün. "Rabbimiz, biz iman ettik, artık bizi şahitlerle beraber yaz..." derler.

denilerek anlatılan yaşam olup, bu yaşam Fatır suresi 39 ayeti kerimde,

Sizi yeryüzünde halifeler kılan O'dur.

denilerek beyan edilen Rabbin halifesi olarak sürdürülür. İşte Rabbi bilen, Rabbin halifesi olarak sürdürülen yaşam, Kutsi hadiste,

Ey Âdemoğlu, kim kendini bilirse muhakkak Beni de bilir. Beni bilen de ancak Beni ister. Beni isteyen de mutlaka Beni bulur. Beni bulan da her dilediğine ulaşır.

denilerek anlatılan, Beytullah'a secde ve tavaf sonucunda, yaratılış gayesi doğrultusunda gerçekleşir. İnsan, nasıl ki dünyada bulunuş hali olan beden olmayıp bedenle birlikte bulunan anlayış ise, Beytullah da taştan bina olmayıp taşıdığı Muhammedî irfanîyettir. Bu sebeple Muhammedî irfanîyetin tecelligahı olan mekân, Beytullah'tır. Dünya, Beytullah'ın tavafından önce Allah gerçekliğinin örtüsü iken, Beytullah'ın tavafından sonra görüntüsü olur. Beytullah, mutlak tevhit sembolü olup insan Beytullah'a yönelmeyle kendi aslına yönelmiş olur. Kişinin yüzü Beytullah'a dönükse mümin, değilse müşriktir. Namaz, Beytullah'a dönük kılınıyorsa içinde kılan olamaz. İçinde kılanın olduğu namaz, Beytullah'a yönelinerek kılınan namaz değildir Beytullah'a dönük kılınmayan namaz, namaz da değildir çünkü Beytullah, ikiliği olmayan değerdir. Allah, Beytullah ile kuluna, sen Bizim Kendimizi bilen tevhit yüzümüzle tecelli edişimizsin. Bensiz içi boş bina, benimle Beytullah olansın ve varlığın yani görmen Bizi görmek, işitmen Bizi işitmek, Kelamın Bizi muhabbet, Bilmen Bizi bilmek, Sevmen Bizi sevmek için vardır. Tevhit meydanında Mürşid-i Kâmil'e tabi olmayla kendi aslına yani Beytullah'a yönelip haremî şerife girersen, o haremî şerif içinde âlemde muhatabın Biz oluruz mesajı vermektedir.



Dembir: Hz Ali Kerremallâhu veçhe efendimiz Beytullah'ın içerisinde doğan ilk ve tek insandır. Bu bir tesadüf ve sıradan bir olay mıdır yoksa Allah'ın her işi gibi hikmet tahtından bir mesaj mıdır efendim?

Özkan Günal:

Hz İmam Ali Efendimizi tanımak için, Cenab-ı Allah'ın Ehlibeyt olarak zikrederek Ahzab suresi 33 ayeti kerimde,

Ey Ehl-i Beyt! Yüce Allah sizden, her türlü günahı, haramı, fenalığı, çirkinliği, basitliği uzaklaştırmak ve sizi tertemiz yapmak istiyor.

beyanını anlamak gerekir ki burada uzaklaştırmak ve temizlemekle, şirkin Ehlibeytten uzak olduğu, Ehlibeytin hiçbir zaman şirke bulaşmadığı vurgulanmaktadır. O Hz Ali öyle bir değerdir ki Hz Muhammed Efendimizin tevhitliğiyle yetişmiştir. O yetiştiği Muhammedî irfanîyetin tecelligahıdır, O Beytullah'ın örtüsüdür. Şura suresi 23 ayeti kerimede,



Ben peygamberliğimi tebliğime karşılık sizden, Ehlibeytimi sevmenizden başka hiçbir ücret istemiyorum.

denilerek O'nu sevmenin Hz Muhammedi sevmek, Hz Muhammedi sevmenin Allah'ı sevmek, Allah'ı sevmenin tek kurtuluş olduğu beyan edilmektedir. Sevmek, yolunda olup O'nun ilmini, halini, edebini, ahlakını, görüşünü, iştisini, sevgisini, zikrini ve keşfini kendimizde oluşturmaktır. O'nu sevmek, kendiliğimiz olarak yaşamaya devam ederken değil, O'na olan sevgimizde kendiliğimizden geçmek, hiç ermdir. O'nu sevmek, Peygambere ümmet, Allah'a kul, tevhit eri olmaktır. Cenab-ı Allah ve Cenab-ı Resulullah efendimiz, Ehlibeyt efendilerimizi o kadar çok severdi ki onları kendi canı bilir, onlara kendisi kadar güvenirdi çünkü Ehlibeyt ile Hz Muhammed aydırdılar. Ali İmran suresi 61 ayeti kerimede,

Kim sana gelen ilimden sonra seninle tartışmaya kalkarsa, de ki, "Gelin oğullarımızı ve oğullarınızı, kadınlarımızı ve kadınlarınızı, kendimizi ve kendinizi çağıralım ve sonra dua edelim de, Allah'ın laneti yalancılara üzerine olsun."

denilerek tasdiklenmektedir. İmam Ali efendimiz Cenab-ı Resulullah efendimize o kadar gönülden bağlıydı ki kendisini O'nda eritip O eylemişti. Varlığını Muhammedî bütünlüğe tecelligah yapmıştı ve O, zaten bunun için yaratılmıştı. Peygamber efendimiz bu hususta,

Ali'nin bana olan menzileti, benim Allah'a olan menziletim gibidir.

demektedir. Allah'ın habibi Cenab-ı Resulullah efendimiz Hz Ali efendimizde Kendisinden, tevhitte gayrı bir şey olmadığını,

Ali benden, ben de Ali'denim, benim tarafımdan ancak ben veya Ali mesaj ulaştırabilir.

diyerek beyan etmektedir. Bu beyan ışığında baktığımızda Hz Ali efendimizden görünen Hz Muhammed efendimizdir. Hz Muhammed efendimiz Hz Ali efendimizi kendisine kabir olarak yetiştirmiş, kendisinden tecelli etmiştir. O, ilk yaratılan Muhammedî nuru varlığında taşıyan değerdir. Peygamberimiz,

Bana itaat eden Allah'a itaat etmiştir, bana isyan eden ise Allah'a isyan etmiş olur. Ali'ye itaat eden bana itaat etmiştir, ona isyan eden ise bana isyan etmiş olur.



diyerek bu hakikati beyan etmiştir. Kendisinin Hz Ali efendimizi giyinip Hz Ali esması ve suretiyle tevhit gerçekliğini gönüllere ekmeye devam ettiğini,

Kim benim gibi yaşayıp, benim gibi ölmeyi ve bana Allah'ın vadettiği ebedi cennete gitmeyi istiyorsa, Ali ve ondan sonraki zürriyetini kendine veli edinsin. Çünkü hiçbir zaman onlar sizi hidayet kapısından çıkarıp dalalet kapısına yöneltmezler.

Dembir

diyerek tasdik etmektedir. Devamında,

Ben uyarıcıyım, Ali ise hidayetçidir. Ey Ali! Benden sonra seninle hidayet arayanlar hidayet bulacaklardır.

beyanıyla ve,

İlmin şehri benim, kapısı ise Ali'dir. İلمي arzulayan varsa kapıya gelsin.

davetiyle de bu gerçeği anlatırken,

Ali Hak'la ve Hak da Ali'yledir.

diyerek mühürlemiştir. Hz Ali'den söz ediyorsak Hz Muhammed'den söz ediyoruzdur ki Hz Muhammed'den söz etmek Allah'ı zikretmektir. Hz Ali, yüce Kur'an'ı kerimin canlı olanıdır. Peygamber efendimizin tebliğinin kâğıda yazılanına Kur'an, gönle yazılanına da Hz Ali denir. O varlığı sırf tevhit olandır ve onun hali Peygambere biat edilmişinin en kemâlidir. O, Mekke'nin fethinde Peygamberin omuzunda Muhammedî nurla dolup o nura şahit olandır, O, Peygamberi gönül gözüyle görendir. O, Cenab-ı Allah'ın Cenab-ı Resulullah'tan tebliğ ettiği tevhidi yaşayan, şehadeti dilde kalmayıp kalben gerçekleştirendir. O, Allah'ın ve Kendisinden emin olunan, yaratılmışın en üstünü olan, kendisine imanın Allah'a iman olunan şefaatçi Peygamberin sevip övdüğü değerdir. Beytullah'ın içinde doğması, Cenab-ı Allah'ın takdiri olup verilen mesaj, Hz Ali'nin varlığının tevhit oluşu yani tevhidin Peygamber efendimizden sonra Hz Ali ile vücutlandığıdır. Tevhit onunla vücutlanırken, beraberinde ilim, irfanîyet, adalet, merhamet, dürüstlük, eminlik, saygı, sevgi de ete kemiğe bürünmüş oldu. Allah bizlere Hz Ali efendimiz üzerinden, *"Tevhit ve benim istediğim kulluk sadece kulum, resulüm ve habibim Muhammed'e ait değildir. Tüm insanî değer olup insan namzedinde yaratılan herkes gayretle bunu hak etmelidir"* demektedir.

Beytullah, Allah'ın tevhitliğinin sembolü olduğundan ve Allah bilinmekliğe çıkınca Hak esması aldığından Beytullah Hak, Beytullah dışında yaratılan her şey halk olmaktadır ki Hakk'ın halkıyedirler. Hz Ali Beytullah'ın içinde doğduğundan O, Hakk'ın halk tecellisi değil halkın Hak tecellisidir ve Hak, Hz Muhammed'dir, halk kesrettir Hak vahdettir. Beytullah'ta doğuşu, Cenab-ı Allah'ın ona yüklediği vazife gereği, o vazifeyi yapabilmeye layık oluşunun ispatıdır.



Cenabı Resulün Pak hanesinde
Allah'ın aslanı İmam Ali'dir.
Fedai can olup Geçip yerine
Yatağına yatan İmam Ali'dir.

Mekke'nin fethinde Zülfikar ile
Tüm putları kıran İmam Ali'dir.
Çıkıp omuzuna idrak gözüyle
Peygamberi gören İmam Ali'dir.

Şu fani dünyada Vakit gelince
Emanet ettiği İmam Ali'dir.
Gönülden Allah'a Edilir secde
Kâbe'nin örtüsü İmam Ali'dir.

Tevhit sancağını Tutar elinde
Ehlibeytin piri İmam Ali'dir.
Fakir bil ki Halil Elbisesinde
Risalet sahibi İmam Ali'dir.

Dembir: Beytullah'ın en önemli parçası olan ve tavafı tavaf yapan Hacerü'l Esved hakikatte neyi ifade etmektedir efendim?

Özkan Günal:

Beytullah'ta bulunan Hacerü'l Esvet'i anlayabilmek için Beytullah'ın bölümlerini bilmemiz gerekmektedir. Bu bölümler,

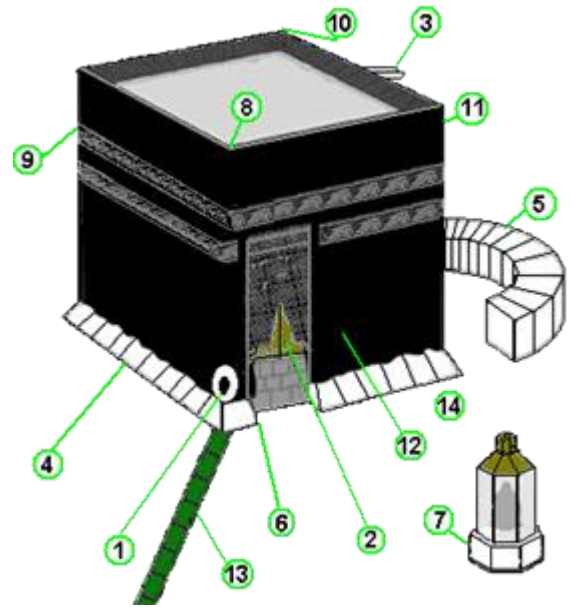

1. **Hacerü'l-Esved:** Doğu köşesinde bulunan kara parlak taştır. İki duvarın tam köşesinde, kapıya yakın bulunarak her iki duvara da temas eder. Müslümanlar tarafından Cennet'ten indiğine inanılır.
2. **Beytullah Kapısı:** Beytullah'ın doğu duvarında zeminden 2,13 metre yükseklikte bulunmaktadır.
3. **Mizab** veya **Altmoluk:** Kuzey duvarı üzerinde bulunan altından yapılmış olan oluk Mekke'de yağın yağmur sularını Beytullah'ın çatısından indirmek için yapılmıştır.
4. **Şadarvan:** Beytullah'ın duvarlarının diplerini yağmur ve sel sularından korumak amacıyla yapılan mermerden koruma.
5. **Hatim:** Beytullah'ın batı duvarının önünde bulunan ve 90 cm yüksekliğinde ve 1,5 m eninde beyaz mermerden yapılmış *İsmail* duvarı adı verilen kavisli yarım daire şeklinde alçak duvarla sınırlanmış bir bölge.
6. **Multazam:** Beytullah'ın doğu duvarında Beytullah kapısı ile Hacerü'l-Esved arasındaki duvar kısmı.
7. **Makam-ı İbrahim:** İbrahim ve oğlu İsmail tarafından Kâbe inşa edilmekte iken İbrahim'in ayak izini bıraktığı bir mevki.
8. Doğu köşesi "Hacerü'l-Esved" veya "Şarki"
9. Güney köşesi "Yemânî"
10. Batı köşesine "Şâmî"
11. Kuzey köşesine "Irakî" denir.
12. **Sitâre** veya **kisve:** Beytullah'ın üzerine örtülen altın işlemeli hat yazıları bulunan siyah bir örtü.
13. Tavafın başlangıç çizgisi olarak kullanılan zemindeki mermer bölüm
14. **Cebraîl makamı:** Beytullah'ın doğu duvarının önünde kapının bulunmadığı kısımda "Irakî" köşesinin hemen yanında bulunan mevki.

olarak tanımlanır. Zahir Beytullah dört duvardan oluştuğu gibi mana yani tevhit Beytullah'ı da dört bölümden oluşur ve bu duvarlar dört Anasır Erbaa olarak da zikredilir ki bunlar,

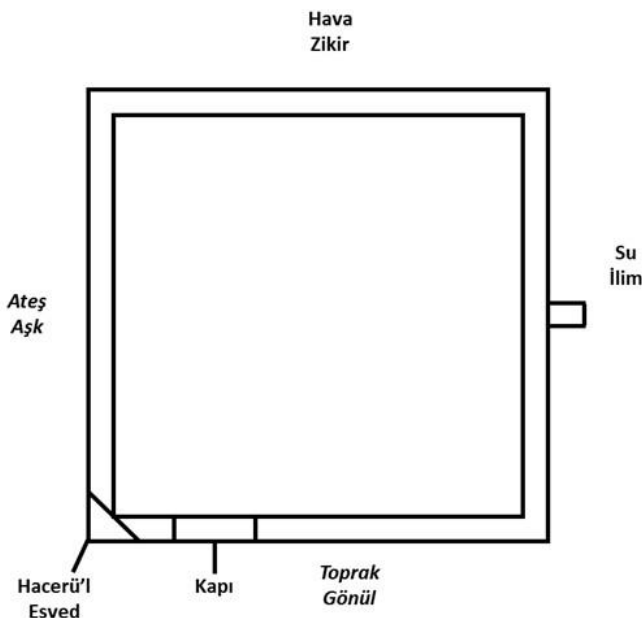

1. *Hava olan zikir,*
2. *Su olan ilim,*
3. *Ateş olan aşk,*
4. *Toprak olan gönüldür.*

Bir tevhitten söz ediyorsak, tevhidi Muhammedî irfaniyetle ziyetleyen ve gerçekte tevhit yapan bu dört boyuttur. Beytullah Muhammedî irfaniyet tecellisidir ki irfaniyet, zikir, ilim, aşk ve gönül olmadan oluşamaz. Bunların birisi eksik olsa o Beytullah haline gelemez. Bu sebeple, zikir, ilim, aşk ve gönül birlikteliğini oluşturamayan varını tevhitle ziyetleyemez. Bunların her birisi değerlidir ve bu değerlerin tek başına olması yani sadece ilim ya da sadece aşk, sadece zikir ya da gönül olması da bizi tevhit eri yapamaz. İlla ki dördü birlikte olmalıdır.

Dembir

Beytullah'ın içine girmek için gönül sahibine teslimiyetle gönül eri olunmalı, gönül eri olmak için aşk, aşk için zikir ve ilim gereklidir. Bu gün, kendilerini örnek alarak tevhit yolunda yürürken ismini zikrettiğimiz tüm gönül erleri, Allah dostlarının nasıl bu makamlara geldiklerine baktığımızda, dört değeri de kendilerinde cem ederek Hak ettiklerini görürüz. Tümünün, Mürşid-i Kâmillerin gönülüne girdiklerini, o gönülde ulaşmak istedikleri Allah'a ulaşıp Hak'ta batın, Hak ile Hak olup dostluğa erdiklerini, kesrette vahdet zevkiyle bulduklarını görürüz. Onlar, dört değeri kendilerinde cem ederek varlıklarını Beytullah haline getirmişlerdir.



İşte, Hacerü'l Esved Beytullah'ın bütünlüğünde bulunurken aynı anda aşk ve gönül değerlerinin köşesinde her ikisine de temas edendir ve tam kapının yanındadır. Hacerü'l Esved Beytullah olan Mürşid-i Kâmil'in idraki olup idrak, çok bilgi bilmek veya gayba yapılan çok zikir ile oluşamayandır. İdrak, tüm dünyalıklar olan benlikten arınmış kalbin, gönül haline gelmesiyle içi ilahî aşkla dolmuş olmasıyla oluşur. Burada idrak, aşk ile gönül gözünün her yerde, her yüzde maşukunu görmesine verilen isimdir. İşte bunun için Hacerü'l Esved idrak olup gönül ve aşk duvarına temas ederken gönül duvarı ilim duvarına, aşk duvarı zikir duvarına temas eder. Gönül, tevhit ilmi olmadan oluşamazken aşk da zikir olmadan oluşamaz. Zikir duvarı ilim duvarına temas ederken de ilim olmadan zikredilen maşuk ispatta bulunamaz. Aşk ise zikir duvarıyla birlikte ilim duvarına ulaşırken aşkın ilimsiz zan taşıyacağı vurgulanmaktadır. Gönül ise ilim ve aşk duvarıyla birlikte zikir duvarına ulaşırken zikir de aşk ve ilim duvarlarıyla gönle temas eder. Bu sebeple görülüyor ki dört duvar bütünlüğü Beytullah'ı oluştururlarken aynı anda Beytullah'ın bütünlüğü olmadan var olamazlar.

Hacerü'l Esved idraktır ve tavafın buradan başlaması, sıfatlarımızı Muhammedî irfaniyetten oluşan idrake tâbî kılmaktır. Yedi tavaf yedi sıfat ve her birisini kendi nakıs idrakimizden alıp Mürşid-i Kâmil'in idrakine tâbiliktir Beytullah'ın tavafı ve kapısından içeri yani gönle girmek ancak bu şekilde mümkündür. Beytullah'ın tabanı nefis, tavanı ise ruhtur. Hacerü'l Esved'in yani idrakin, altı nefis, üstü ruh olmaktadır ki idrak, dünyada ruha dönüşmüş nefis üzerinde tecellidedir ki Hacerü'l Esved için, nefistir, ruhtur, aşktır, ilimdir, zikirdir, gönüldür tabirlerinin söylemlerinin tümü aslında Hacerü'l Esved, nefisini ruh eylemiş, ispatı olan ilim, aşk, zikir ve gönül sahibi Mürşid-i Kâmil'dir demektir. Hu...

Dembir: Teşekkür ederiz efendim.



**Hatem-ül enbiya denir şanına
Kâbe'yi aslına döndürendir O.**

**Her yüzden Rabbini muhabbet edip
Ahlakı haliyle anlatandır O.**

**Gayıpta değildir tarif ettiği
Mevla'yı yaşama indirendir O.**

**Bildirip talibe tevhit imanı
Allah'a secdeyi yaptırandır O.**

**Kaldırıp aradan tüm perdeleri
Hakikat namazı kıldırandır O.**

**Tecelli edeni ayan gösterip
Halktan Hakka uruç ettirendir O.**

**Ledün sırrı ile doğup kalplere
Cehalet şirkini kaldırandır O.**

**Fakire lütfedip nur cemalini
Halil'den kendini sevdirendir O.**

Sizden Gelenler

NEDİR KÂBE?

Mümin kulun gönlüdür yani Mümin de, kul da, gönül de, içindeki de sensin. Sonsuz oluşunun zahire gelişte aldığı isim ve özellikler hepsi. Ne kadar bilebiliriz seni? Bildirdiğin kadar bilebiliriz, gösterdiğin kadar görebiliriz, nasibimiz kadar. Sensin derdimiz, sana ulaşma gayemiz, sende yok olmak, seninle var olmak, sen olmak Allah'ım!



Cehaletin karanlığında kaygıların ve korkuların, kargaşanın olduğu insanların değersiz, adaletsizliğin, benliğin hâkim olduğu bir devirde sen şereflelendirdin bu âlemi, tenezzül ettin. Ben senin aslının kemaliyle tecellisiyim diyerek, merhametinle, hoşgörünle ve sevginle önce kirlendiğim ortamdaki uzaklaştırdın. Sonra yağmur oldun, rüzgâr oldun, güneş oldun, taşımı toprak eyledin temizledin. Beri gel beri daha beri şimdi bak benimle bana bak, Mecnun'un gözüyle Leyla'ya bakar gibi bak dedin, Ya Resulullah!

Şimdi sabah uyandığında gözlerimde sevgili, sevgiliye bakarım. Hayatın koşuşturması, kargaşası bitti artık, her an bir şan alışın hayat. Muhabbetine muhatap eyledin, şimdi suret görmüyorum, seni görüyorum. Ses işitmiyorum, seni işitiyorum. Gayrılığımı aldın, seninle ziyetledin. Yüce Kur'an!

İçimde coşku seli oldun. Seninle dertler, sıkıntılar hoş görülür hale geldi. Kemalata, güzele hizmette bütün yollar sana çıkıyor bende. Ey Ehlîbeyt!

Seninle sana sende ulaşıp yok olup yeniden doğup "Kul" oluruz inşallah himmetinle Efendim... Hu!

Ben bende değil sende de hem sen hem ben
Ben hem benimim, hem de senin, sende benim
Bir öyle garip hale geldim ki bugün
Sen ben misin bilmiyorum ben mi benim?
Mevlana Hz.

Basri-Berrak Aydın



**İki kaşın arasında çekdi hatt'ı istiva
Alleme'l-esma"yı ta'lim etdi ol hatdan Huda**

**Zat-ı ilme Mustafa esmaya Âdem'dir emin
İkisinden zahir olmuşdur ulum-ı enbiya**

**Zat u esma vü sıfat ef'al u asar cümleten
Her zamanda bir velinin veçhine bunlar ziya**

**Secde eyle Âdem'e ta kim Hakk'a kul olasın
Eden Âdem'den iba' Hakk'dan dahi oldu cüda**

**Kenz-i la-yefnayı bilmez kandedir illa fakir
Bahr-ı bi-payanı bulmaz etmeyen terk-i siva**

**Sureta gördüler Allah diyeni olmuş fakir
Sandılar Allah fakirdir kendilerdir ağniya**

**Ravza-i hadrayı bilmez Hızr'a yoldaş olmayan
Ab-ı hayvanı bu sulmü bilmeyenler sandı ma**

**Bil ki seddeyn iki kaş İskender ortasındadır
Cem'-i cemü'l-cem' ile feth oldu ebvab-ı Huda**

**Kanda bulur Hakkı inkâr eyleyen bu Mısri'yi
Zahir olmuşken yüzünde nur-ı zat-ı Kibriya**

MEYDANIN ÇOCUKLARI



Hüseyin Can 9 Aylık

İsmail Güldalı 1 yaşında

Dembir: Yusuf, Beytullah ne demek?

Yusuf: Allah'ın evindeki yaşlıların konusu demek.

Dembir: Allah'ın evinde yaşlılar mı oluyor?

Yusuf: Evet bazen. Bazen Efendi Dede Allah'ın evine geliyor, kalbin içerisinde bir ev var oraya giriyor, işte orası Allah'ın evi.

Dembir: Peki, Allah'ın evinde Efendi Dede mi var Allah yok mu?

Yusuf: Efendi Dede de var Allah da var, ikisi de kalbimize çok iyi şeyler yapıyorlar.

Dembir: Kâbe nerede?

Yusuf: Bizim ülkemizin yaratıldığı yerde.

Dembir: Allah'ın evine gitmek ister misin?

Yusuf: Birisi uzak birisi kalbimizde. Uzaktakine gidemem.

Dembir: Allah'ın evinde ne yapılır?

Yusuf: Konuşma yapılır ve Allah'a nazik davranılır.

Dembir: Allah'ın evini kim yapmış?

Yusuf: Tabi ki Allah yapmış.



Yusuf Yörüger 5 yaşında



Asya Yörüger 6,5
yaşında

Dembir: Asya, Beytullah ne demek?

Asya: Allah'ın evi olarak uzayı ya da cenneti hissediyorum.

Dembir: Allah'ın evinde kim olabilir?

Asya: Âdem ve Havva. Onlar Allah'ın misafirleri

Dembir: Peki, Allah misafirlerini nasıl ağırlıyor acaba?

Asya: Hoş geldiniz sizi ben yarattım diyordur.

Dembir: Beytullah nerede?

Asya: Bilmiyorum.

Dembir: Bilsen gitmek ister miydin?

Asya: Evet, gitmek isterdim ama annemle babam da gelirse giderdim.

Dembir: Allah'ın evinde ne yapılır?

Asya: Onu hayal edemiyorum. Bembeyaz bir yer bir tane çiçek ve bir tane masa var diye hayal ettim.

Dembir: Allah'ın evini kim yapmıştır?

Asya: Allah kendisi yapmıştır çünkü en güçlü O.

Dembir: Özlem, Beytullah ne demek, nasıl bir yer?

Özlem: Huzurlu, güzel ve neşeli bir yer. Büyük bir yer, çiçekler dolu, bir sürü sesler olan bir yer.

Dembir: Neyin sesi onlar?

Özlem: Kuşların, kedilerin, köpeklerin, insanların sesleri.

Dembir: Allah'ın evi nerede sence?

Özlem: Galiba bulutların üzerinde.

Dembir: Allah'a misafir olmak ister miydin?

Özlem: İsterdim.

Dembir: Allah sence misafirlerine ne ikram eder?

Özlem: Kurabiye, pasta, kek, çay, kahve gibi şeyler ikram eder.

Dembir: Allah'ın evine gidip kapıyı çalsan kim açar sence?

Özlem: Allah açar. Ya da o esnada misafirleri varsa onlardan birisi açar.

Dembir: Allah'ın evinde ne yapılır?

Özlem: Allah'la sohbet edilir.

Dembir: Allah'ın evini kim yapmıştır?

Özlem: Kendi güçleriyle kendisi yapmıştır.



Özlem Tekşen 8,5
yaşında



İlknur Mazak 8,5 yaşında

Dembir: İlknur, Beytullah nedir?

İlknur: Beytullah cami olabilir, türbeler olabilir.

Dembir: Türbe nasıl bir yerdir?

İlknur: Eski atalarımızın tabutlarının olduğu yerdir.

Dembir: Allah'ın evine kimler gidebilir?

İlknur: Dervişler gidebilirler çünkü onlar hep Allah'ı düşünüyorlar, seviyorlar ve zikrediyorlar. Allah da onlara kapılarını açmış olmalı.

Dembir: Allah'ın evini kim yapmıştır?

İlknur: Biz insanlar nasıl kendi evimizi inşa ediyorsak Allah da öyle kendisi yapıyordur bence.

Dembir: Allah misafirlerini nasıl ağırlar, onun evine giden neyle karşılaşır acaba?

İlknur: Müminlerle ve özlediği kişilerle karşılaşabilir.

Dembir: Allah evini birisine yaptırsa bu kim olurdu acaba?

İlknur: Atatürk olurdu bence.

Dembir: Melisa, Beytullah yani Kâbe ne demektir?

Melisa: Kâbe Allah'ın evi diye duymuştum.

Dembir: Allah'ın evi mi! Nasıl yani?

Melisa: Bence Allah'ın evi her yer çünkü Allah her yerde. Ama orası özel olabilir tabi ki. Oraya Allah'ın evi demişler, Allah her yerdeyse o zaman her yere Beytullah demek lazım.

Dembir: Peki, Kâbe'nin nerede olduğunu biliyor musun?

Melisa: Hacda galiba. Anneannem gitmişti. Orası sıcak bir yer diyorlar.

Dembir: Allah'a misafir olunur mu?

Melisa: Şu an zaten onun misafiriyiz.

Dembir: Sen Beytullah'a gitmek ister misin?

Melisa: Gitmek isterim. Ben şöyle bir şey biliyorum, Allah'ın evinin etrafında her insan dönüyor ve dönerken de dua okuyorlar. Ama bence duayı burada da okuyabiliriz. Orası yine de özel bir yer olmalı.

Dembir: Allah'ın evini kim yapmıştır?

Melisa: Bence Allah yapmıştır. Bu dünyadaki her şeyi Allah yaptığı için onu da Allah yapmıştır. Ya da Allah'ın yarattığı bir insan olabilir.

Dembir: Evet bu bir insan. Sence kime yaptırmış olabilir evini?

Melisa: En güvendiği insana.



Melisa Türksün 9,5 yaşında



*Ercan Günel 10
yaşında*

Dembir: Ercan, Beytullah nedir?

Ercan: Allah'ın evidir. Orada secde ederler, namaz kılarlar ve fotoğrafını çekerler.

Dembir: Allah neden kendisine bir ev yapmış?

Ercan: Ev yapmış adını da Kâbe koymuş. İnsanların oraya gidip Kur'an yazılarını okumalarını istemiş.

Dembir: Sence Allah'ın evini kim yapmıştır?

Ercan: Allah kendisi yapmıştır çünkü peygamberlerden birisinin yaptığını duymadım.

Dembir: Allah'ın evi nerede?

Ercan: Mekke'de çünkü peygamberimiz orada yaşamış.

Dembir: Allah o evde mi oturuyor?

Ercan: Bence Allah orada değil her yerde. O tektir ve en büyüktür.

Dembir: Allah'ın evinde kim yaşıyordu?

Ercan: Melekler.

Dembir: Allah misafirlerine ne ikram eder sence?

Ercan: Sevap. İlla yiyecek mi ikram etmesi lazım.

Dembir: Elif, Kâbe yani Beytullah nedir?

Elif: Kâbe dinle ilgili gittiğimiz bir yer.

Dembir: Beyt ev demek Beytullah ne demek olabilir?

Elif: Allah'ın evi. Anneannem ve dedem gitti. Oraya gidilince Hacı olunuyor.

Dembir: Sence Allah orada mı yaşıyor?

Elif: Allah'ın yaşadığı bir yer yok bence çünkü Allah her yerde. Oraya gitmek farz. Oraya gidilip ibadet ediliyor. Ergenlik, beden ve mal gerektiren bir farz. Ve Müslüman olmak lazım tabi ki.

Dembir: Sence oraya gitmek neden farz?

Elif: İnsanlar dinlerini detaylı öğrensin diye.

Dembir: Allah evini kime yaptırmıştır?

Elif: Bence Hz Muhammed oradaki insanları yönlendirdi ve onlara yaptırdı.

Dembir: Sence Allah misafirlerini nasıl ağırlar?

Elif: Böyle bir şey olsa çok güzel bir şekilde ağırlardı. Çünkü Hz Muhammed komşularınıza ve misafirlerinize iyi davranın diye öğütlemiştir.

Dembir: Allah'la tanışmak ister miydiniz?

Elif: Görmek isterdim. Her şeyin yaratıcısıyla tanışmak isterdim.



Elif Kopal 11 yaşında

Seyyid Pir Muhammed Nurûl Arabî Hazretleri

RÜYET (GÖRME)

Bismillahirrahmanirrahim

Sen ise hicap vadisinde olduğun halde, varlığın ile görmeyi talep edersin. Perde görmeye manidir ve iki çeşittir; nurani ve zulmani olur. Zulmani olan şirk ve zandır. Nurani olan, Hakk'ın perdesidir ve ebedi kalkmaz. Dünya ve ahirette görmek, suretlerle olur. Hak'ın perdesi kendi zuhurudur. Hak perde altında değildir, perdeli olan sensin! Zira asılın zahirisin. Yoktan var oldun, yoksun! Mevcut olan Hak'tır. Vücudun diye zannettiğin vücut senin değildir, Allah'ındır. Kasas Suresi 88. Ayet,

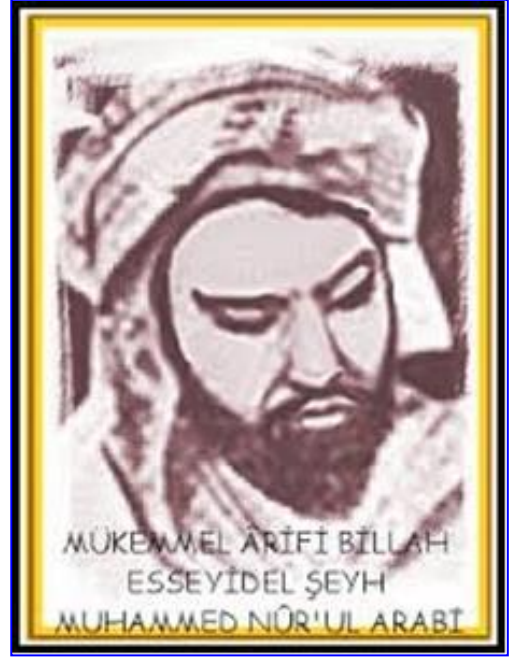

“Onun yüzünden başka her şey helâk olmuştur.”

Görünenler Hak yüzüdür. Bakara Suresi 115. Ayet,

“Nereye dönerseniz Allah'ın yüzü oradadır.”

Talep, uzak ve görünmez olan içindir. Hak ise uzak ve görünmeyen değildir. Nitekim Kaf Suresi 116. Ayette,

“Biz sizin can damarınızdan daha yakınız, velâkin görmezsiniz.”

buyrulmaktadır. Zira Allah'ı Allah'tan başkası göremez. Hak'la gayrı olmadığından görecektir de yoktur. Bazı perdeliler ve ibadet edenler görmek isterler. Zira onlar bütün yüzlerin zatın yüzü olduğunu göremezler. Yalnız perdeli halde talep ve ısrar ile uğraşırlar. Bilmezler ki Hakk'ı görmek ne dünyada ne ahirette bilinçsizce inananların istedikleri gibi yoktur. Zira onlara göre Allah'ı görmek şudur ki; cennette görünecek, ne pek yakın, ne pek uzak, karşılıklı dahi değil! Demek ki, mekânız, cihetsiz görecektir. Hâlbuki abid yani yüzeysellikte kalanların ve zahitlerin yani aklın körlüğünde olanların gözleri mekânız ve cihetsiz görmez. Böyle görmek Hakk'ın görmesidir. Hak kendi kendini görür. Nitekim Hadisi şerifte,

“Rabbimi Rabbimle gördüm”

buyruldu. Zahir âlimler, şirki ikiye ayırır; gizli şirk, açık şirk diye. Aslında şirk birdir. Nefislerine arif olmadıklarından, kendi şirklerini göremezler. Ariflere göre açık şirkten başka şirk olmaz. Nefsine arif olmayan şirkten kurtulmaz. Öyle ibadetle ve günahlardan uzak durmayla olsa bile, yine kendi varlığını aradan kaldırmayınca ve fena ehli olup Bekabillah bulmayınca, Hakk'a vasıl olamaz. Çünkü zulmet perdesiyle perdeli olan; gerek kendini, gerek cümle mevcudatı Hak'tan gayrı bilir. Öyle gayretle Hakk'a vuslat mümkün değildir. Eğer âşık isen; var Mürşid-i Kâmile ulaş. Vehmindeki gayriyeti ve nefsindeki zulmet perdesini kaldırsın. Sana senden yakın olan Hakk'ı bulup; “O'na O'nunla vasıl olunur” diye bildirsin. Böyle yabanda gezmek ve “Ben Hakk'a gece gündüz ibadet ederim” demek ile Hak bulunmaz. Zira Hakk'a ibadet Hak ile Mürşid-i Kâmil'le olur. Vücudum diye zannettiğin vücut senin değildir. Vücut, vücudullahtır, gayrının vücudu yoktur. Ariflere göre “Hüvel abidü vel ma'bud”. Lâkin sen bu esrara vakıf olmayı dersen, kendi varlığınla olamazsın. Her halde bir Mürşid-i Kâmil bul!

Mısri Niyazi Hz İrfan Sofraları

Yirmi Dokuzuncu Sofra

Bismillahirrahmanirrahim.

Yüce Allah Kur'an'ı Kerimin Ali İmran suresi 185 ayetinde,

Her nefis ölümün tadını tadacaktır. Kim Cehennemden uzaklaştırırlar da Cennete sokulursa kurtulur. Dünya hayatı, aldatıcı bir geçimden başka değildir.

demektedir. Bil ki zindana giren herkes korkar ve üzülür. Girenlerden bazıları çıkarılır, öldürülür; bazıları affedilir, bazıları da çıkar nimet ve ihsana nail olur. İnsan da böyledir. Dünya zindanına girer. Sonra bunlardan bazıları oradan çıkınca kabirde ve ahirette en şiddetli azaba duçar olur. Bazıları da çıkar, Allah onun günahlarını bağışlar. Bazıları da çıkar, Cennetlerde ve cennetin içinde bulunan nimetlerde çeşitli izzet ve ikrama mazhar olur. Onun dünyadan çıkışı, Yusuf As'ın zindandan çıkışı gibidir. Hikâye edilir ki,

Yusuf As, Mısır kralının izzet ve ikramıyla zindandan çıktığı zaman zindanın kapısına şunu yazmıştı:

"Burası günahkârların hüznün evi, sevenlerin imtihan evidir."

Zindanda olanlar, onun çıkışına üzülüler, ağladılar ve dediler ki

"Biz senin cemalini görmek ve hikmetli öğütlerini duymakla teselli buluyorduk. Bundan sonra kim bizi teselli edecek?"

Zindandan çıkışı, Yusuf As için en sevimli bir olaydı, hâlbuki arkadaşlarına en kötü, en feci bir şeydi.

Bu hadisede güzel bir nükte vardır. Mümin, dünya evinden çıktığı zaman anası babası, çocukları, karıları, kardeşleri, dostları onun ayrılışına ağlarlar. Oysa onlar ağlarken, Mümin dünyadan çıkışına sevinir. Ölüm, onlar için en korkulu ve acı bir şeydir. Ama ölümü tadan mümin için ölüm, Yusuf As zindandan çıkması kadar sevinçli bir hadisedir. Zira Yusuf, zindana köle olarak girmiş, melik olarak çıkmıştı. Mümin de dünyaya âşık olarak girer, maşuk olarak çıkar. Muamele, ölmeyen melikten, ölmeyen melike olur. Artık anla ve dünya zindanında köle ol ki oradan efendi olarak çıkasın.

Ey mümin, Yusuf çıkınca Mısır mülkünü ve hükümranlığını buldu ise, Mümin de dünya zindanından çıktığında Cenneti ve onun hükümranlığını bulur. İbni Ömer (R.A.) den Resulullah (S.A.V.) in şöyle dediği rivayet edilir,

Cennet ehlinin, bahçesine, zevcelerine, nimetlerine, sevincine bakan kimseye en yakın mesafede bulunan, bin senelik yol uzaklığındadır. En aşağıda bulunanın, bu kadar geniş bir muhite tasarrufu vardır. Allah'a göre en çok kerim olanı da sabah akşam Rahman'ın yüzüne bakandır.

İşte cennet ehlinin en düşük olanının hali ve işte en yüksek derecede bulunanın halidir. Artık istediğini kendine seç.



**Cümle âlem yok iken ol var olan Mevla nedir?
Âdem'i halkeyledi ta'lim olan esma nedir?**

**Her neye baksa gözün kim Hak yüzüdür gayrı yok
Enfüs ü afak ve cümle görünen eşya nedir?**

**"Ahsene't-takvimde çün halk etti insanı Hüda
Kimi elsiz kimi gözsüz kimi dilsiz nedir**

**Hakk'a arif olmak oldu dünyaya gelmek madem
Kimi ikrar kimi inkâr kimisinde şek nedir?**

**Hak buyurdu "Ben kulun a'malini helkeyledim"
Kimi cennet ile tebşir kimine niran nedir?**

**Cümle âlem bir pazarda vüs'atince aldı mal
Sende fazla bende eksik ortada kavga nedir?**

**Fehmi mahbup vasfını işittiler hep koştular
Adın işitmekle yalnız bir kuru sevda nedir?**

KUR'ANI KERİMİN KENDİSİNİ ANLATIŞI

Beytullah...

3:96 Şüphesiz insanlar için kurulan ilk mabet, Mekke'deki çok mübarek ve bütün âlemlere hidayet kaynağı olan Beyt'dir.

22:26 Bir zamanlar Kâbe'nin yerini İbrahim'e şu şekilde hazırlamıştık: Sakın bana hiçbir şeyi ortak koşma; tavaf edenler, orada kıyam, rükû edenler ve secdeye varanlar için evimi tertemiz et.

106:3 Şu Evin Rabbine kulluk etsinler;

2:127 İbrahim, İsmail'le birlikte Evin sütunlarını yükselttiğinde ikisi şöyle dua etmişti: "Rabbimiz bizden bunu kabul et. Şüphesiz, Sen işiten ve bilensin"

3:97 Onda apaçık deliller, İbrahim'in makamı vardır. Oraya giren güvene erer. Ona bir yol bulabilenlerin Beyt'i haccetmesi Allah'ın insanlar üzerinde bir hakkıdır. Kim inkâr ederse, şüphesiz Allah bütün âlemlerden müstağnidir.

2:143 Böylece Biz sizi, insanlara şahit olmanız için orta bir ümmet kıldık; Peygamber de üzerinizde bir şahit olsun. Senin üzerinde bulunduğu Kâbe'yi kible yapmamız, elçiye uyanları, topukları üzerinde gerisin geri dönenlerden ayırt etmek içindir. Doğrusu bu, Allah'ın hidayete ilettiklerinin dışında kalanlar için büyük bir yükür. Allah, imanınızı boşa çıkaracak değildir. Şüphesiz, Allah, insanlara şefkat edendir, esirgeyendir.

5:97 Allah, Kâbe'yi, o Beyt-i haramı, haram ayı, kurbanı ve gerdanlıkları insanlar için bir nizam kıldı. Bu, Allah'ın göklerde ve yerde olan her şeyi bildiğini ve Allah'ın her şeyi hakkıyla bilici olduğunu sizin de bilmeniz içindir.

2:158 Şüphesiz, Safa ile Merve Allah'ın işaretlerindedir. Böylece kim Beyti hacceder veya umre yaparsa, artık bu ikisini tavaf etmesinde kendisi için bir sakınca yoktur. Kim de gönülden bir hayır yaparsa karşılığını alır. Şüphesiz Allah, şükürün karşılığını verendir, bilendir.

2:125 Biz ta o zaman bu Beyt'i, insanlar için bir sevap kazanma ve bir güven yeri kıldık. Siz de Makam-ı İbrahim'den kendinize bir namazgâh edinin. Ayrıca İbrahim ile İsmail'e şöyle ahit verdik: "Beytimi, hem tavaf edenler için, hem ibadete kapananlar için, hem de rükû ve secde edenler için tertemiz tutun!"



Sadakallahülazim

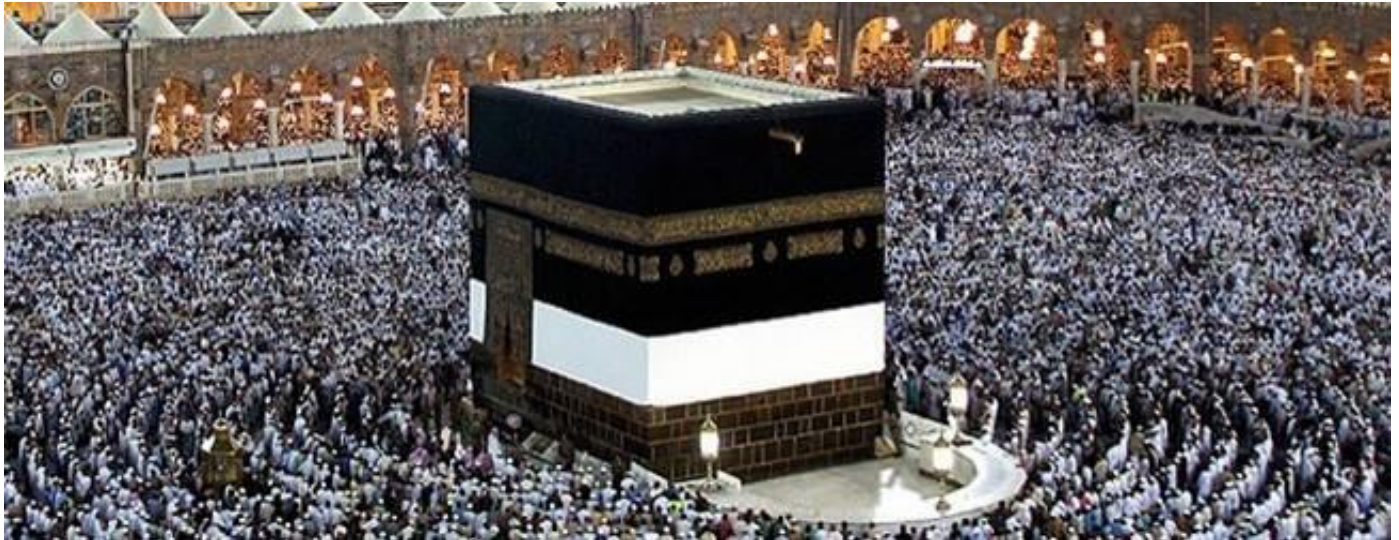

Nam-ı Damperli Halil İbrahim Bâkî Hz

DOSDOĞRU YOL TEVHİT YOLUDUR

Zulmeti yaşamaktan ifna olup nuru yaşar hale gelmek çocuklar. Zulmet, karanlıktır, cehaletin hâkim olduğu yerde zulmet vardır. Tüh beler, vah beler, keşkeler hiç bitmez orada. Zulmeti yaşıyor. Onun için Fatıha'da "Ya Rabbi! Bizi delalet üzere bırakma, bize dosdoğru yolu bildir, kendi katından rızıklandırдыңın nimetlerle tanıştır"... Nedir Dosdoğru yol? Tevhit yoludur. İçinde şirki, rıyası, küfrü, cehaleti olmayan yoldur. Kim tevhit ilmi tahsilindeyse o dosdoğru yoldadır. Onlar Rablerinin katından gönderilen rızıklarla nimetlenirler. Buradaki rızık manevi rızıktır, madde rızık değil. Manevi rızık muhabbetullahıdır, bakın rızık yiyoruz deminden deri. Dosdoğru yol; tevhit yolu yani delaletten ancak öyle kurtulunur.



İşte bunun için Kur'an "Emrolunduğun gibi ol!" diyor. Ne demek istiyor? Mürşitler tevhid-i telkin eder, talip oldun, mürşitten bir şey istedin o da verdi, bildirdi. Şimdi emrolunduğun gibi ol. Tevhid-i efal mi telkin olundu, efal kapısından nasıl bakman gerekiyorsa öyle bakacaksın, artık eski bakışın bitti. Tevhid-i sıfatı mı bildirdi, oradan nasıl bakman gerekiyorsa öyle bakacaksın. Eski bakışının görüşünün bitmiş olması lazım. Emrolunduğun gibi dosdoğru ol! Bırakırsan sen o tevhit tariflerini eski bakışınla bakacaksın. Neden talip oldun o zaman tevhide? O tariflerle bakmayacaktın da, o tarife göre pişirip yemeyecektin de neden talip oldun? Emrolunduğun gibi olmazsan yaşa delaleti o zaman. Fatıha'yı öyle papağan gibi okumak hüner değil. Papağan Fatıha'sını ne yapayım ben. Oku namazda papağan gibi, Allah'ı Ekber deyip eğil. Nereye eğiliyorsun? Ne anladın da eğiliyorsun? Adet namazı, şingir şungur.

Siz arayın neden oraya işaret olduğunu. Her şey hazır verilirse siz uyursunuz.

Elhamdü lillâhi rabbil'alemin, tevhid-i efale işarettir.
Errahmânir'rahim, tevhid-i sıfata işarettir.
Mâlikî yevmiddin, tevhid-i zata işarettir.
İyyâke na'budü ve iyyâke neste'in, makam-ı cem'e işarettir.
İhdinessirâtel müstakîm, hazret'ül cem'e işarettir.
Sırâtellezine en'amte, cem'ül cem'e işarettir.
Gayrılmağdûbi, artık orada gayrı mabud kalmaz kabe kavseyn'e işarettir.

Ondan sonra bizi delaletten arındırдыңın, pakladığınız ve kendi zatıyla mahrem kıldığınız için ilahi kudretullah karşısında insan eğilir, şekli bir eğiliş değil. Gönlünü, kalbini, idrakini eğer o kudretullah karşısında. Bizi bu nimetlere vasıl ettiğiniz, bu zevklere vasıl ettiğiniz, bu tevhit ilmini bildirdiğiniz, bu idrak ve bu görüşe bizi mazhar kıldığınız için sizin karşısında eğilirim ben, bunlar için eğilirim. "Amin" kelamını cemaat söylüyor.



Emin oldunuz mu? Amin. Emin olduk. Eh mesele yok o zaman. Şimdi kudretullah karşısında, huzuru Hak'ta insanın boynu bükük olur, şimdi eğildin, rükuya vardın. Orada soruyor;

"Semi'allahu limen hamideh" Allah'ı işittin mi, hamd eder misin?

"Rabbena lekel hamd" Rabbime hamd olsun, işittirdi.

"Allahu ekber" Gel şimdi secdeye. Ondan başkasının olmadığı idrake, yere.

"Subhane Rabbiye'l-ala" Sen ne alaysın, sen ne yücesin, sen her şeye kadir ve muktedirsin, sen zatında, sıfatında ve efalinde şeriki olmayan mülkün sahibisin. İdrak secdesinde. Bu secde yatarken de olur, otururken de olur...

İdrak secdesinde oraya geldi. Öbürü alnını halıya koyup kalkıyor, o bu secdeyi arıyor ama ne aradığını bilmiyor. Rükûda secdeye gitmek için azim istiyorsun, Subhane Rabbiyel Azim. Gayret ver, azim ver, aşk ver, şevk ver ki secdeye gidebileyim. Şeriatın dilinden hakikat ehli anlar, şeriatdaki ne yaptığını bilmez.



Bir gün birisiyle karşılaştım eline sigara, önünde çay oturuyordu. Selamın aleyküm dedim selamımı almadı. Hâlbuki şeran selam vermek sünnet ama almak farzdır. Yan masaya oturdum dedim herhalde namazda. Yarım saat sonra aleyküm selam hoş geldin dedi. Selam verdiğinde namazdaydım alamadım dedi. Nasıl namazdaydın eğilip doğrulmuyordun dedim. Anlatayım dedi;

“Tefekkür boyutunda âlemi manaya girdim “Bismillahirrahmanirrahim” dedim kapıyı açtım. Karşıma “Elhamdülillahi Rabbil âlemin” kapısı çıktı o kapıdan içeriye girdim. Başladım muhabbete. Hamd yani övgü zatına mahsustur. Bir şeyi övmek, methetmek için bir güzellik görmek gerekir. Bir güç, kudret görmen lazım. Ben de besmeleyle o “Elhamdülillahi Rabbil” âlemin kapısından girdim o kudret sahibini, o her şeye güzelliğini nakşetmiş ilahi güzeli orada seyre daldım. Muhteşem. Bütün âlemlerin rabbi olan, halk eden, besleyen o rab sıfatı da orada nasıl hamd etmeyeyim. O kapıdan girince övülecek, hamd edilecek başkası kalmadı ki. Her şeyin aslı, geçeği, hakikati o olduğuna göre kim övülecek Ahmet’i Mehmet’i mi öveceğiz. Bunlar surette bir esma giymiş eşya. Övülecek olan O’dur. Sonra “Errahmânir’rahim” kapısını açtım. Bir baktım orada o rahman ve rahim olan Allah bütün güzelliğiyle ne işler yapıyor. Allah Allah her an bir şanda. Sonra “Maliki yevmiddin” kapısını açtım. Destur dedim girdim. Bütün haşmetiyle bütün güzelliğiyle Allah hoş geldin demez mi! Gel bakalım bir kucaklaşalım.”

Şimdi bu muhterem mi namazda yoksa o yuvarlananlar mı? İşte idrak namazı, oturduğun yerde namazdasın. Namazda Allah’la olunur işte Allah’tasın. Ama seni onların kıldığı şekilde görmezlerse namazsız derler. Kim bilir senin namazda olduğunu? “Maliki yevmiddin” kapısından sonra “İyya kenabüdü” ancak sana ibadet eder ancak sana sığınır ancak sana muhabbet ederim der. Artık bir daha ya rabbi bu fakiri dosdoğru yoldan ayırma, gaflete delalete düşürme der. Artık acziyet ve kullukta muhtacız. Hu



İmam Ali Efendimiz

Hız. Ali, miladi takvime göre 21 Mart 598'de doğmuştur. 24. 01. 661 tarihinde ise, İbn Mülcem adlı hain tarafından zehirli bir kılıçla şehit edilmiştir. Hız. Ali, İslam Peygamberi Hız. Muhammed'in amcasının oğludur. Hız. peygamberin yanında, onun eğitimi ile büyümüştür. İlk İslamiyet'i kabul eden kişidir. Ayrıca Hız. Peygamberin kızı Hız. Fatma validemizle evlenerek damadı olması dolayısıyla Peygamber soyunun sürdürücüsüdür.

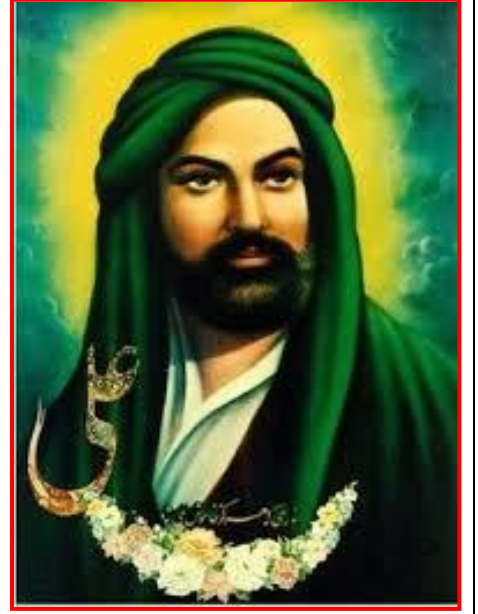

Hız. Ali, Müslümanlığı ilk kabul eden kişi olarak son nefesine kadar da İslamiyet için çalışmıştır. Savaş meydanında hiç yenilmemiştir. Bilgelikte, yiğitlikte, cesurlukta, fedakârlıkta üstüne insan yoktur. Hız. Ali, sadece yaşadığı süre içerisinde değil, onu takip eden yüzyıllarda da zalimin korkusu, mazlumun dostu olmayı sürdürmüştür. Hız. Ali'ye kinli haydutlar ve İslam düşmanı putperestler, ona yapamadıklarını evlatlarına yapmaya çalıştılar. O zamanın Ebu Süfyan'ları, sonra Muaviye, Mervan, Yezit olarak Hız. Ali'nin soyunu kurutmak istediler. Nitekim Hız. Ali'de dâhil her On İki İmam da şehit edilmiştir. Hiç birisi vadesiyle Hakk'a yürümemiştir. Hız. Ali'ye ve soyuna yapılan haksızlıklar, katliamlar dolayısıyla Hız. Peygambere yapılıyordu.

Cahiliye döneminde Arap toplumunun başına bela olan putperest köleci bezirgânlar, nefsi emmare düşkünleri görünürde Müslüman olup öz olarak Hakk'a değil nefislerine secde etmeyi sürdüren bu kişiler, Hız. Peygamber döneminde yapamadıklarının adeta acısını çıkartıyordu. Muaviye'yle başlayan süreç Yezid'e kadar uzanıyor ve hala deva etmektedir. Bu süreçten günümüze kadar sayısız acılar yaşandı. İnsanlık tarihinde görülmedik vahşi katliamlar yapıldı. Bu sürece dair anlatılacak çok şey var ve bunlar dün olmuş gibi güncelliğini koruyor. Çünkü günümüzde de bu görev en inceltmiş haliyle sürüyor. Bu görev kirli, ikiyüzlüdür. Hız. Muhammed'in torunlarını katletmek ve ondan sonra da ona salavat etmek ikiyüzlülük değil de nedir? Maalesef İslam tarihinde bunlar günümüze dek etki bırakacak kadar güçlü yaşandı. İslamiyet, başta Hız. Ali'nin soylu mücadelesi olmak üzere gelişmeye devam ediyordu. Bu gelişme beraberinde birçok sorunu da getiriyordu. Bu sorunların başında da eski putperest nefesine secde edenlerin Müslümanlığı kabul etmesiydi. Bunlar İslamiyet'i özümstedikleri için Müslüman olmuyordular. Bunların tek gayesi gelişen İslamiyet'in kazandığı değerlerin üzerine konmaktı. Nitekim daha Hız. Peygamber Hakk'a yürümeden, bu emmreciler fitne fesada başlamışlardı. Hız. Peygamberin Hakk'a yürümesinden sonra ise saldırılarını saklamayıp sıklaştırmaya başladılar. Bu saldırıların hedefi Hız. Ali, dolayısıyla Hız. Peygamberdi.

Hız. Ali halife olmuştu olmasına ama emmreciler boş durmuyordu. Hız. Ali bu putperest bezirgân tayfasının yaptığı tahribatları onarmakla meşgulken, onlar Hız. Ali'yi ortadan kaldırmanın planlarını yapmaktaydılar. Hız. Ali, Hız. Muhammed'in ebedî âleme göçüşünden 25 yıl sonra, halifelik makamının başına geçmiştir. Hız. Ali'nin halifelik dönemi 5 yıldır. (Hicret'in 35-40. yılı) Üçüncü halife Osman'ın katledilmesinden sonra, halifelik makamı yedi gün boş kaldı. Bunun üzerine Hız. Ali'ye başvuruldu; herkes Hız. Ali'ye biat etmek istiyordu; çünkü Hız. Ali, Muhammedî ahlâkın, doğruluğun, adâletin bir mümessiliydi. Din ve adâlet; artık

bir örtü, bir sığınak olmuştu. Boy gayreti, dünya serveti, yürekleri artıran gözleri ışıklandıran iki mihraktı. Dünya değişmemiştii, fakat dünyadakiler değişmişti.

Hız. Ali, "Size emir olmaya ihtiyacım yok, kimi isterseniz ona biat edin, ben de razı olurum ve bırakın beni, benden başka birini arayın, bulun; çünkü görüyorum bu işin sonunda çok işler var; çok renklere boyanacak, öyle bir hale gelecek ki yürekler dayanamayacak, akıllar almayacak. Çevre süslendi, delil inkâr edilir oldu.



Davetinize uyarsam, biliyorum neye uğrayacağım. Beni bırakırsanız, ben de içinizden biri gibi olurum; kimi emir yaparsanız onu dinlerim, ona itaat ederim; benim size vezir olmam, emir olmamdan daha hayırlıdır sizin için” diyordu. Sahabe, Hz. Ali’ye biat etmekte ısrar ediyordu. Talha ile Zübeyir de aralarındaydı, diyorlardı ki; “İnsanlara mutlaka bir imam lâzım; senden başkasına razı değiliz biz; İslâm’da en öndesin; Resulullah’a yakınlıkta senden ileri yok; bu işte senden başka kimsenin hakkı olamaz.”



Evet, Hak sahibine gelmişti; Hakk’ı kabul edenler vardı; nitekim sonra, Hz. Ali’nin yolunda, Hak yolunda canlarını feda ettiler. Fakat Hz. Ali ileriye görüyordu; ona çekilmek üzere bilenmiş kılıçlar, ona atılmak için hazırlanmış oklar, kınlarından çekilmek, yaylarında gerilmek üzereydi. Ancak başka çare yoktu; Müslümanları da dağınık bırakamazdı. Hz. Ali’ye biat edildikten sonra, Mâlik’ül-Eşter ayağa kalkmış yüksek bir sesle; “Ey insanlar! Bu vasilerin vasisi, Peygamberlere ait bilgilerin vârisi, pek büyük şeylerle sınanmış, zahmet ve meşakkatlere katlanmış bir zattır. Tanrı kitabı, imanına şehadet eder, Tanrı elçisi, yazılık cennetiyle onu müjdeler. Üstünlükler, onda olgunlaşmış, toplanmıştır. İlk Müslüman oluşunda ve bilgisinde, sonra gelenlerin de bir şüphesi yoktur, evvel gelenlerin de” demiştir. Biat tamam olduktan sonra Hz. Ali, kalkıp Allah’ı övmüş ve şu hutbeyi okumuştur,

“Gerçekten ulu ve üstün Allah, doğru yolu gösteren bir kitap indirmiştir; o kitapta hayrı, şerri apaçık bildirmiştir. Hayrı yapan şerri bıraksın. Noksan sıfatlardan arı olan Allah’ın farzlarını yerine getirin de, cennete müstahak olun. Şüphesiz ki Allah, haram olan şeyleri, kötü olduğundan haram etmiş, bu suretle bütün Müslümanlara, bir üstünlük vermiş, Müslümanların haklarını; doğru özlü, doğru sözlü olmak ve Allah’ı bir bilmekle kuvvetlendirmiştir. Bil ki Müslüman; elinden, dilinden diğer Müslümanların emin oldukları kişidir.”

Hz. Ali, halife olur olmaz Muaviye’yi Şam Valiliğinden azletti. Sonra da diğer şehirlerin Valilerini değiştirdi. Hz. Ali’nin devlet hazinesini halka eşit olarak dağıttırması, bazılarında en ağır gelen bir işti. Hz. Ali’yi kınamaya koyuldular. Bu sırada Şam’da Vali olarak bulunan Muaviye, kendisi öldürttüğü üçüncü halife Osman’ın kanlı gömleğini mihraba astırması onun altında oturuyor ve eşinin kesilmiş parmaklarını Şamlılara gösteriyor; gözlerinden yaş çıkmadan hıçkırıyor, işin aslını bilmeyen Şamlıları ağlatıyor, Hz. Ali’den öç almaya yeminler ettiriyordu. Böylece yeni bir cehalet dönemi başlıyordu. İşler bu durumda büyük zorluklarla hak ve adaletle yoluna koyulmaya çalışılırken beraberinde İslam’ın korunması adına savaşlar da yapıyordu. Bu savaşlarda, Emevi saltanı adına hilafeti ele geçirmek isteyen Muaviye ve yandaşları her türlü hile ile galip gelip İslam’ın ruhunu İslam’dan çıkartıp içine nefsanîyet doldürmüşlardır lakin Hz. İmam Ali varlığıyla onlar için tehlikeydi.

Bu yaşananların sonucu, Hz. Ali 24. 01. 661 tarihinde ibn Mülcem adındaki katil tarafından zehirli bir kılıçla şehit edilmiştir. Hz. Ali’nin şahadeti İslam tarihinde kanlı bir dönemin başlangıcı olmuştur. O tarihten bu yana, başta Hz. Ali’nin soyu olmak üzere, Hz. Ali’yi sevenler onun yolunda yürümek isteyenler insanlık tarihinde rastlanmamış katliamlara, baskılara maruz kaldılar. Bu katliamlar ve baskılar günümüze kadar da geliyor. Ve aradan bin dört yüz yıl geçmesine rağmen, hâlâ Hz. Ali’nin tevhit ve Hak yolunu tutanlar, eziyet görmeye devam ediyorlar.

**Kişinin edeb sahibi olması,
altın sahibi olmasından daha iyidir.**

[Hz. Ali]
www.HzAli.Sozleri.tv

Hz. Ali’nin kişiliğini, mücadelesini, olguları ve olayları ele alış tarzını, insan ve doğa ilişkilerini anlatmak yüzlerce cildi kapsayacak bir çalışmadır. Biliyoruz ki Hz. Ali İslamiyet’in, Hz. Peygamberden sonra en büyük temsilcisidir.

KADİR GECESİ

Kadir gecesi, İslam dinine göre, Kur'an'ın vahiy yoluyla İslam peygamberi Muhammed'e gönderilmeye başlandığı gecedir ki Ramazan ayının yirmi yedinci gecesidir. Kadir gecesinden Mekke devrinde nazil olan ve Kur'an'ın doksan yedinci suresi olan beş ayetlik Kadr Suresi'nde bahsedilir. Bu surede Kur'an'ın indirildiği kadir gecesinden bahsedildiği için bu sureye Kadir Suresi denmiştir. Kadr, azamet, şeref kudret sahibi anlamlarına gelmektedir. Kadir Suresinde Kur'an'ın kadir gecesinde indirildiğinden, kadir gecesinin bin aydan daha hayırlı olduğundan, kadir gecesinin rahmet ve berekete vesile olduğundan, bu sebeple insanlık için taşıdığı değerden bahsedilir.

Talip, Mevlid kandiliyle tanıştığı Tevhit gerçekliğini kendisinde oluşturma isteğiyle Tevhide Rağbet ederek Regaip kandiline erdi. Regaip kandilinde kendisine zikir telkin edildikten sonra zikirle birlikte Mürşid-i Kamil önderliğinde bilme özelliğini, Rağbet ettiği tevhide bilmede kullanarak fena meratiplerinde nispet varlığından soyunup Hakk'a kendi zahirliğinde şahit olup Mirac kandiline ulaştı. Mirac kandilinde Hakk'ın vücudlanışı oldu. Bu şehadet neticesinde Hakk'ın halkiyetlenmesi olarak Muhammedî sıfatlarla sıfatlanarak kul esması alıp Hakk'ın sıfatlanışı oldu. Şimdi kulluğuyla bulunarak Âdem'liğini kendisinde zahir edip Hakk'ın fiili olarak Kadir gecesinin hakikat yönüyle gerçekliğine erecektir. Mirac kandili, Kurbu Ferayizdir, Hak zahir halk batındır. Berat kandili, Kurbu Nevafildir, Hak batın halk zahir. Kadir gecesi ise makamı sıdkıyet insan-ı kâmil mertebesidir ki, tenzih ile teşbihi cem eden makamı merkezdir. İşte Kadir gecesinde Hakk'ın ne evvelinde ne ahirinde ne batınında ne zahirinde şirk yoktur. Halkiyet kalmadı. Ancak evvelik, ahirlik, zahirlik ve batınlık isimleri kalır. Rahman suresi 29 ayette,

O her an bir şan alıştır.

denilerek bu hakikat anlatılır. Kadriye ermişlik itibariyle âleme halk nazarı ile bakarsan halktır, Hak nazarı ile bakarsan Hak'tır çünkü halk esmasıyla zahir olan Hak'tır. Her zerre onunla kaimdir, mazharı tam ve insan-ı kâmil olunur. Hadisi kutside,

Yere göğe sığmam, mümin kulunun gönlüne sığarım.

denilmektedir. Yani, kendi vücudunun Hakk'ın vücudundan ve sıfatının Hakk'ın sıfatından gayrı olmadığına ve fiilinin Hakk'ın fiilinden gayrı olmadığına emin olup, Hakk'ı fiiliyle, sıfatıyla ve zatiyla kendisindeki tecellisiyle kendisine sığdırmıştır. Bu cihetle müminin eli, ayağı, gözü, kulağı ve bütün varlığı gönül olur. Kur'an'ı kerimde Kadir suresi bize bu gerçeği bildirmek içindir.

Kadr suresi



1. Şüphesiz, biz onu Kadir gecesinde indirdik.

Cenabı Allah Gönül eri olmayı kadir gecesine erildiğinde gerçekleştireceğini beyan ediyor. Gönül eri olmak ise, Allah'ın varlığının delili olup, varlığın aslının ispatıdır. Gönül, Muhammedî irfaniyetin tecellisidir. Gönül eri olmadan, Allah'ı tanımadan yaşayan insan, cahilce, şirk ve küfür içerisinde yaşıyordur. İnsan ancak sunulan irfaniyetle kadriye erip gönül eri olarak aslına dönebilir.

2. Kadir gecesinin ne olduğunu sen ne bileceksin!

KADİR SÛRESİ

Bismillâhi'r- Rahmâni'r- Rahim

1. Doğrusu, Biz, Kur'an'ı kadir gecesinde indirmişizdir.
2. Kadir gecesinin ne olduğunu sen bilirmisin?
3. Kadir gecesi bin aydan hayırlıdır.
4. Melekler ve Cebrâil o gecede Rablerinin izniyle her türlü iş için inerler.
5. O gece, tan yerinin ağarmasına kadar bir esenliktir.

AMİN

KADİR SÛRESİ 97. SUREDİR 5 AYETTİR.



Bu ibarede gece ile anlatılmak istenen vahdet zevkidir. Vahdet idrakimizde hâkim olduğunda, daha önce ayrı müstakil varlık verdiğimiz isimler ve suretler görülmez, suretin sireti ispata çıkmış olur. Zahir, batının yansıması olur. Nasıl ki, gece olduğunda karanlık gelir ve her eşyayı örter, akıl gözüyle görülmez kılar, işte aynen öyle. Vahdet akıl gözünü hükümsüz bırakıp, gönül gözünü açar ve kendisine tecelli eden Aşk ile âşık vasfını alan talip, gönül gözüyle görmeye başlar. İşte bu görüş bakılan eşyanın müsemmasını görmemize vesile olur ki kedimizi bile göremeyiz, bizim aslımız ile kâinatın aslı tek olduğundan birliğe ulaşmış, batın olan aslımıza nazar kılındığından yaratılmışlık görülmez olur. Bu vahdet görüşü olan gönül görüşünü, kendisini var zannıyla bulunanlar göremezler ve vahdet zevkini bilemezler. Eşya gören, şekil suret görüp, gördüklerine itibar edenler gördüğü zahirin batınını ancak hayal tevhidi ile zikrederler ki bu sebeple zikirleri Allah'a ulaşmaz.



3. Kadir gecesini bin aydan daha hayırlıdır.

Bin aydan maksat seksen üç yıl olup, bir insanın ortalama ömrüdür. Buradaki daha hayırlıdır beyanı, ömrümüzü vahdete eremeyip, her nereye nazar kılsak Hakk'ı göremeyip iki görerek, kendi ilahlığımızı yaşayarak geçirmemizin sonunun hüsrana olmasındadır. Bu şekilde dünyanın zevki sefası ve zenginliği, makamı, şöhreti üzerine yaşamaktansa, sevgi ve muhabbetimizi masivaya gelip geçici olanlara yöneltmektense, İlahî aşk ile âşık olup, ölmezden evvel ölüp vahdet deryasına dalmanın, Allah'ta fena bulmanın yaratılmış insan için en hayırlısı olmasındadır. Sen Allah'ta fena bul yok ol ki Allah seni kendi varlığıyla ziynetlesin de en şerefli mahlûk olasın.

4. Melekler ve Ruh o gecede, Rablerinin izniyle her türlü iş için iner de iner.

Melekler diye kast edilen halk olup, ruh ile kast edilen Hak'tır. Kişi kendi varının aciziyetini, varlığın kendisi olan Allah'ı tanımak sonucu keşfedip, Hakk'ın tecellisi olarak yaratıldığı idrakiyle bulunmaya başladığında, vahdet zevkine ermiş, Hak zahir, kendisi Hak'ta batın olmuş olarak, Hak ile değerlenmiş olur ve sıfatlarından Hak tecelliye gelir. Hak ile olduğundan nazarında Hak olur, Hakk'ı müşahade eder. Daha önce kendisinde esfel olan mahlûk sıfatlar görülürken şimdi ala sıfatlar görülür ve o kişi Hakk'a delil olur, ayet olur. O âşık, aşkın ete kemiğe bürünmüş hali olur.

5. O gece, tan yerinin ağarmasına kadar bir esenliktir.

Bu batınlık ise, urucun tamamlanması ile yaşanmaya başlanan vuslatın neticesinde, nüzul olarak devam eder ve Hak o âşıktan halk olarak, aşığı kendisine elbise yapıp zahire çıkararak tecelliye gelmiş olur. Artık o bizim nazarımızda yine esma ve suret sahibi olarak görülür ama onun zahiri ruhunun yani maşuk Allah'ın görülür halidir ve o her daim Hak ile huzurdadır. Onda esfele ait değerler bulunmaz. Hu.



Şimdi bizler kadir gecesini anlamak ve yaşayarak hakikatte kadrine ermek istiyorsak önce bize sunulanların kadrini bilmeliyiz. Ciddiyetinin farkında olup hak ettiği değeri vermeliyiz. İnsan bezm-i elest'te verdiği, "Ben sizin Rabbiniz değil miyim?" sorusuna cevaben, "Evet sen bizim Rabbimizsin" hitabını, geldiği dünyevi boyutunda dünyanın getirisi, gelip geçici güzelliklere aldanıp, heves edip nefsinin ilah edinerek esfelde yaşayarak unuttuğu için yaratılışında mevcut olan fiil tecellisi olarak halk edilmiş oluşunu hükümsüz kılmıştır.

İnsan aslından uzaklaşıp tecelligah oluşunu heba edip kendisini dünya ile doldurmuştur, bu hal üzere iken de hakikatte şirk ve küfür içerisinde bulunmaktadır. Oysa insan,



“ Nefsini bilen ancak Rabbini bilir”

hadisine göre, Hakk’a en büyük delil olduğundan bu hale, ilmen ve hal cihetiyle sadece suret olarak değil iç âleminde batın olan aslına ulaşmış olduğunda gerçekte insan olacaktır. Bu ise kendimize nispet ettiğimiz bizdeki tecelliye mülkün sahibi olan Allah’a teslim edip, ölmezden evvel ölmek sonucu Allah’ta fena bulup, Allah’ın varlığıyla nüzul edince olur. Tin Suresi 4-5 ayetlerde,

Biz insanı en şerefli biçimde yarattık Sonra onu aşağıların aşağısına indirdik.

beyanıyla anlaşılıyor ki insan yaratılmış en şerefli, en üstün varlıktır. O halde sadece beden mülkü olmadığının, sadece metabolizmaya insan denilmediğinin, beden mülkünün dünyadaki halkiyet için lüzumlu olan eşya olduğunun, insan denilene görünür suret değil o suretten zuhur eden bir sıfat olduğunun idrakine varmamız gerekiyor. Bu idrak doğrultusunda kendimizi insanlığımıza ulaştırırsak ancak o zaman insan oluruz. Artık geldiğimiz yerde, zulmaniyet yok, yerine Rahmaniyyet zuhur etmiştir, nefis arınmış paklanmış olarak manaya tabi ruha secde etmiştir ve nefis ruhun elbisesi, vücudu, gönül olmuştur. Nefislerimiz ruhlarımız, ruhlarımız nefislerimiz haline gelmiştir. Ayrıca, Cenabı Allah’ın Kadir esması vardır ki bize bu hakikati ifade etmektedir. El Kadir, sonsuz güç ve kudret sahibi olan, her istediğini, istediği gibi sonsuz güç ve kudretiyle yapan demektir. Bu esma da, Kadir gecesine ışık tutar. Bakara suresi 109 ayette,

Allah muhakkak her şeye gücü yetendir

denilmektedir. Cümle fiillerin Faili Allah’tır diyerek, fiil tecellisi ile şahadet âlemine çıkan Allah’tır. Âlem denilen cümle eşya, Allah’ın isim ve suret giyerek fiil tecellisiyle, sıfatlarını ve Zatını zuhura getiren, eşya ile zahir olmasıdır. Kadir gecesi, cümle âlemin her zerresinin Allah’ın vücudu olduğunu bu sebeple kendimiz dediğimiz Allah’ın fiil tecellisi ile şahadete çıkması olduğunu idrak edip, Allah’ı kendimizde bilmemiz, sevmemiz, kendimizde şahit olmamız gerektiği anlamını taşır. Hal böyle olunca, tecellide olanın Allah olduğu idrakine varınca, nefsimizi nispet etmeyi bırakıp, şahadet imanı ile yaşamaya başlarız ki hakikat anlamında Kadir gecesini idrak etmiş oluruz. İşte o zaman bir ömürden hayırlı geçmiş olur. Ademiyete ermek sonucu Fiil tecellisi tecelligah olmak, kesret ve vahdetin bir olması, nedir Hak odur halk ile zat tecellisi ve sıfat tecellisini şahadet çekerek kendinde bir görmek, tevhit etmektir Kadir gecesi.



**Cümleden güzelliği
Beyan eder Hak bize
Ol görmeye güzeli
Yoldaş olur Aşk bize**

**Kendisiyle bilinir
Sır Mürşid-i Kamil'dir
Sultanda seyredilir
Gösterir Hak'ı bize**

**Can içinde canandır
Varım onunla vardır
Gönüllerin şahıdır
Aşktır şu âlem bize**

**Garip kaldır perdeyi
Bırak eski bilgiyi
Keşfet kendi nefsinin
Hak'tır Halil'im bize.**

ALINTI BÖLÜMÜ

Bir sevda yeşermiş kalbimde kendi bildiğine. Ne kadar narin ve güzel, yeni filizlenmiş. Yaşamın baskısına, maddenin ağırlığına, gölgesine inat... Bütün alışkanlıklarımı atıp ardıma o anı yaşayarak koklayasım var ne kadar zor olsa da.



Huzurda olmak için
Yokluğa girmek
Gerekir.
Yokluk,
Varlığın sahibine
Götürülecek,
Tek hediye.



Kişi,
Zan olan varlığına
Tövbe edip
Şirkinden geçemediği
Sürece,
Vahdet deryasına
Giremez.

Ey sevgili canan!
Seni sevmekle
Nurlandı kalp.
Olduğun yerde
Karanlık barınamıyor.
Kendimi gördüm seninle,
Seni kendimde.



Kelimelerin arasında kayboldum, seni anlatacak cümleler ararken. Hangi sokağa sapsam Aşk çıkmazı... Akılla, yol bulunmuyor bu labirentte.

☞ Kâinat Küntü Kenz sırrı olan noktadan ibarettir.

☞ Âlem insan için insan Allah için yaratılmıştır.

☞ Allah görülmek istediği için görme sıfatıyla tecelli etmektedir.

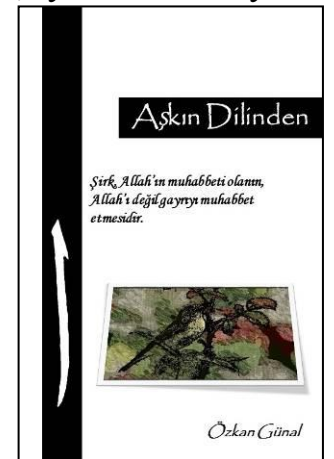

Sevmelere doyamadığım güzel canan, mest olurum Cemal'in seyrinde! Bir bakışın yeter, sarhoş olurum, gönül dolar aşkınla aşkta Fakir olurum.

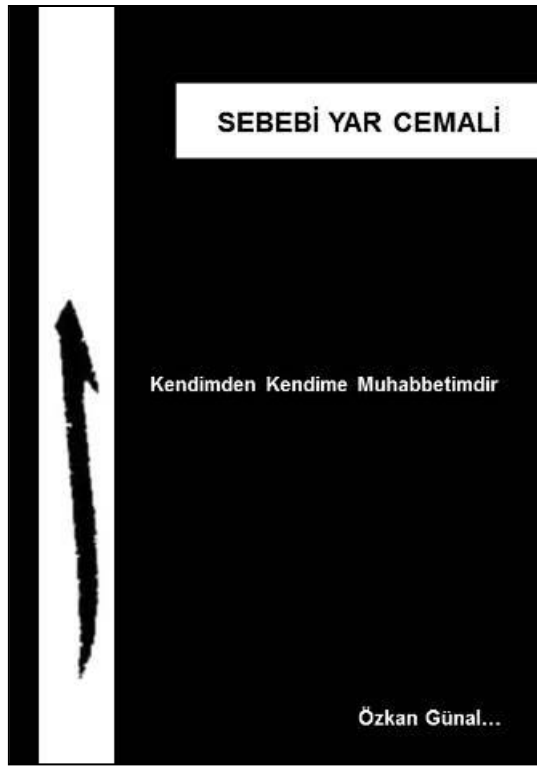

*

Muhammedin nuru Ali'de zahir
Risalet irfanı Hasan'la gelir
Hüseyin imana Canını verir
Cümlesi hep birdir Meydan içinde.

Zeynel Abidin'le Girdik halvete
Muhammed Bakırla Resul izinde
Caferi Sadık'ın Tevhit deminde
Cümlesi hep birdir Meydan içinde.

Musa-ı Kazım'la Seyran ederiz
İmam Ali Rıza Neşesindeyiz
Muhammed Taki'de Hak zikrindeyiz
Cümlesi hep birdir Meydan içinde.

Ali el Naki'yle Hasan Askeri
Muhabbet ediyor Muhammed Mehdi
Fakir cem eyledi **Halil**'de hepsi
Cümlesi hep birdir Meydan içinde.

*

Birinci durak, kendisine nispet ettiği efalinden ifna ile faili hakiki ancak Allah'tır deyip fiilin gerçeğine erecek.

İkinci durak olan kendisine nispet ettiği sıfatlarından ifna ile mevsufu hakiki ancak Allah'tır zevkine, idrakına erip sıfatın gerçeğine erecek.

Üçüncü durak olan, kendisine mal ettiği vücudundan ifna olup, vücudu hakiki ancak Allah'tır zevkine, idrakına erip, vücudun gerçeğine erecektir. Bu tevhit yolculuğunda, Efalinden ifna, sıfatından ifna, vücudundan dahi ifna ile ölmezden evvel ölüm denilen varlığından kurtuluşa ermiş olur. Varlığın sahibi olan Allah bütün güzelliğiyle kendisini aşkar eyler. Ben size şah damarınızdan yakınım sırrı tahakkuk etmiş olur.

Yunus Emre Hz.'nin, arayı ben beni bir dahi bulmayayım dediği yer burasıdır. Salik cümle nispetini vermiş olup, bir daha kendim dediği müstakil varlık zannını bulamaz. Şimdi sorarlar, Leminel mülk, bu gün mülk kimindir. Ancak Allah'ındır. Malikel mülk, mülkün sahibi, kimdir ancak Allah'tır. Kasas suresi 88 ayet:

Her şey yok oldu, görünen ancak mutlak olan Allah'ın yüzüdür.

beyanı, buraya naziren inmiştir. Fail kimdir, mevsuf kimdir, mevcut kimdir ancak Allah'tır zevkine, şuuruna, idrakine varmış aradan ikilik kalkmış ve tevhit tahakkuk etmiş olur. Bu, **Lailaheillallah** gerçeğine ermektir. Rabbim cümlemize nasip eyleye. Lailaheillallah tevhidini yani, birliği beyan eden Kelamullah olup bu kelamın manası,

La efalim yok, ila sıfatım yok, he vücudum dahi yok imiş Hakikatta var olan ancak Allah imiş.

idrak ve şuuruna ermektir. Bu idrak ve şuura eren, Evliyaullah sırrına mazhar olur. Yani, ehlullah makamı olan Allah'a ehillik makamına erer, zan ve vehimindeki Allah'tan kurtulur, mutlak olan Allah gerçeğine erer.



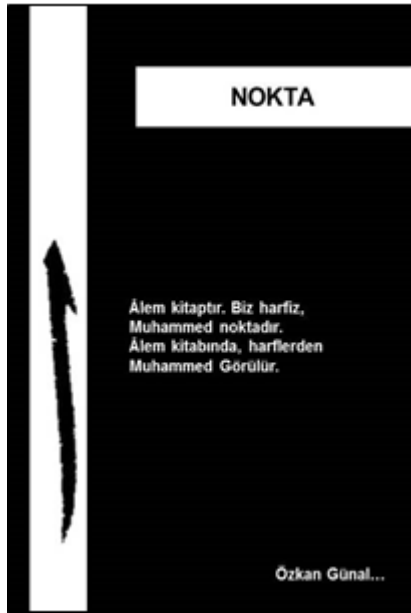

*

HER SADE BENDEN ALIR RENK

Sade tabiriyle anlatılan, renk tabiriyle anlatılan sıfatların, tecelliye gelmediği boyuttur. Sadedir çünkü sıfatlar Aşk olan Nurun batınında tecelliye gelmemiş iken halkiyete çıkmadığı yani, renk almadığı haldedir. Sıfatlar tecelliye gelince tenzih, teşbihe çıkar ki burada **Görme, işitme, kelim, kudret, irade, hayat, ilim** sıfatları zuhura çıkmış olarak beyandaki tabiriyle renklenmiş olurlar. Bu sebeple renkli olan bir eşyadan yani,, sıfatların zahir olduğu eşyadan rengi alırsanız, geriye sade kalır. Geriye sadenin kalışı, varlık denilen olgunun sıfatlar ile mümkün oluşundan dolayı, varlık kalmamış olur. Deniliyor ki, cümle varlık diye zikrettiğin Benim Kendimi zikredişim, Kendi varımı zahir kılışım, Benim bilinmek istememdir. Bu hususta Cenabı Allah, Enbiya suresi 30 Ayette:

İnkâr edenler, göklerle yer bitişikken, bizim onları ayırdığımızı ve diri olan her şeyi sudan meydana getirdiğimizi görmediler mi? Hâlâ

inanmayacaklar mı?

diyerek, bize, gök ve yer bitişik iken derken, sıfatların Zatın tecellisinde batın oluşunu anlatmaktadır. Ayırmak, sıfatların tecelliye gelip zahir oluşudur ki bu teşbihe çıkıştır. Her şeyin sudan meydana gelişi var olan her zerrenin batın durumunda Zatı ilmiyesinden yaratılmış olmasıdır. Zaten yaratılmanın özü Cenabı Allah'ın bilinmek istemesidir ki, bilmeyi beraberinde doğurur ve bilmek ilim ile olur. Yunus suresi 3 Ayette Allah şöyle hitap eder:

Şüphesiz ki Rabbiniz, gökleri ve yeri altı gün içinde yaratan, sonra da Arş'a kurulup işleri yerli yerince düzene koyan Allah'tır. O'nun izni olmaksızın, hiç kimse şefaathçi olamaz. İşte O, Rabbiniz Allah'tır. O hâlde O'na kulluk edin. Hâlâ düşünmüyor musunuz?

*

Dışın içe hâlâtı için dışa zuhurâtı

Birinden ol birine tuhfeler her bâr olur peydâ

(Dışın içe yansımaları, için dıştan görünmesi, birinden o birine daim armağandır oluşum.)

Âdem mazharı olan mürşid-i kâmilin görünen beşer yönü, zatının sıfat olarak zuhuru ile fiil olarak zâhir olması, halkiyete çıkmasıdır. Zatının bütün güzellikleri ve olgunluğu halkiyetinde, yaşantısında mevcuttur ve zatı, halkiyetiyle, âdem haliyle bilinir, zevk edilir. Sâlik, mürşid-i kâmilin hâline bürünme yolculuğuna önce inandığı gibi yaşamaya başlamakla ve devamında en güzel numune-i misal olan Âdem de gördüklerini yaşantısında uygulamaya koymakla başlar. İşte bu hâl, bizim aslımız olan, içimizdeki asıl olan, “ben” dediğimizizdir. Bu asıl olan ben, nefsimiz tarafından, masivaya sevgi duyarak, masivayı talep ederek örtülmekte, hapsedilmekteydi. Bu asıl olan ben, ruhtur ve ruh özgürlüğüne kavuşmalıdır.

Ruh, Allah'ı ister ve ilah olarak Allah'ı görür, ruhuyla olan Allah'a iman eder, Allah'ı zikreder. Nefs-i emmare ise ilah olarak kendisini görür, kendisini yüceltir, nefs-i emmaresinde olan nefs-i emmaresine ibadet eder, zikreder, hizmet eder.

Bu hal üzere olan, henüz insanlığına ulaşamamış canlı mahlûklukta kalmış olan kişinin kendi kıyameti kopmalıdır.

Mezarların içi dışına çevrildiği zaman.

Mezar, kişinin kendi bedeni olup dış yüzü, nefis; iç yüzü, ruhtur. Ruh, aslı itibariyle beden ülkesinin sultanıdır. Kıyamet bahsinde de geçen, dünyanın içinin dışına çıkması bahsi, nefsin ilahlık iddasından geçip ölümü tatması sonucu “*Her nefis ölümü tadacak ve hiç şüphe yok ki cennete giren, gerçekten de kurtulmuştur, muradına ermiştir. Dünya yaşayışı, zaten aldattıcı bir matahtan ibaret.*” âyeti o kişide ispat bulunca kişinin ruhunun özgür kalması ile nefsin aciziyetini görüp ruha secde etmesi olarak yorumlanır.

Nefis, ruha secde ettiği zaman, kendisine ait sahiplendikleri ve sıfatları hükümsüz kalır. Varlık sarayının taht koltuğuna, o koltuğun asıl sahibi olan ruh geçmiştir.

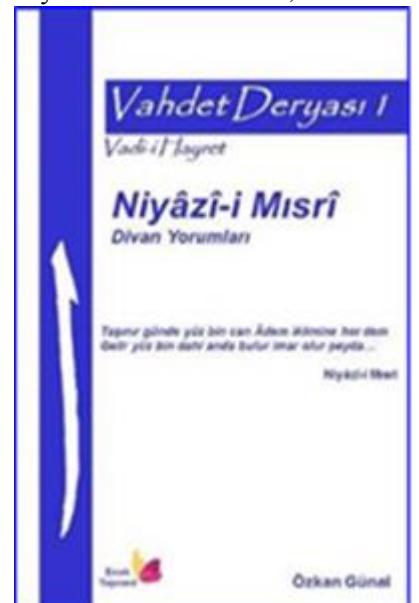

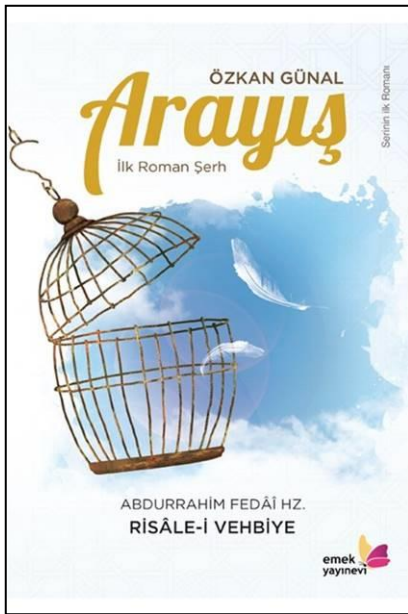

*

Annesinin gülümseyen yüzüne bakıyordu gülümsemeye, gülümsemeye cevap vererek. Son iki gün içinde yaşadıklarının üzerinde bıraktığı ağırlık hafiflemişti, bir nefeslik mola vermek gibiydi yaşama. Bütün cesaretini toplayıp, mahcup bir halde,

- Anne, kendimi düşünmekten başka bir şey yapmıyor oluşum yüzünden, anlayamadım babamın kal demesinin sebebini. Sen neden gitme oğlum kal demedin?
- Oğlum, baban sana gitme kal derken aslında ne demek istediğini “Gitme” sözünün içinde söyledi ve bunu kabul etmeni istedi. Baban gitme dediğinde tamam deseydin söyleyecekti sana ama sen gitmem lazım deyince seni zorlamamak için söylemedi.
- Söyleyebilirdi.
- O öyle değil oğlum! Bazı şeyler vardır sözü, söz söylenen kabul etmelidir önce. Nedenini söyle yaparım, demek yapmış olmak değildir, nedensiz, niçinsiz, sırf istendiği için yapılması gerekenler vardır.

- Yani ben yapamadım, yapmadım ve bunun pişmanlığı yiyip bitiriyor, canım acıyor anne. Son anlarında yanında değildim çok üzülüyorum.
- Üzülme oğlum. Baban, “Söyle Talip’e üzülmesin, kendisini sıkmasın, gücenmedim ona” dedi.
- Gücenmedi mi? Nasıl olur, bana kal dedi ama ben gittim. Son anlarında yanında olmamı istedi gitme kal derken ve ben değildim, onu değil kendimi düşünmüştüm, önceliğimi kendimden yana kullanmıştım.
- Oğlum, babalar ve anneler gücenmezler, hoş görürler ki baban hoş görü insanıydı sen de biliyorsun.
- Biliyorum anne. “Babanın gözleri, bu dünyada hoş görmekten başka bir şey görmez ve bu gözü oluştursunlar diye muhabbet eder gelenlere” demiştin benim gelip babamın sözlerini dinleyip buna rağmen kendi bildiği gibi yapanlara ve yine geliyor oluşlarına kızdığım bir gün.

*

Çekti ol demde Burak’ı Cebrail Önüne düştü ona oldu delil

Cebrail olan külli akıl yani ledün ilmi sahibi olup bu ilmi bildiren ve ispat eden Mürşid-i Kamil, talibin önünde onun bilmekliğine hizmet etmeye başlar. Meratipinin telkini ve tevhidin muhabbetiyle talibe rehber, yolunda ışık olur. Hakikatte talibi kendisine benzetir. Talip bildirilenleri Mürşidine bakarak Mürşidinde ispatta bulur.

Çok kısa bir zamanda ol şahı harem Geldi Kudüs’e erdi ve bastı kadem

Talip, dâhil olduğu meydanda zikre hizmetle, muhabbete iştirakle ve meydanın edebine, erkânına göre yaşamını yeniden düzenleyerek üç fena meratipte nispetlerinden ifna olarak Allah’ta fena gerçekleşir. Burada daha evvelki anlayışına göre gayıpta, ötelerde, bilinmez, görülmez, işitilmez zannettiği Hakk’a kendisinde şahit olur.

Enbiya ervahı karşı geldiler Mustafa’ya izzet ikram kıldılar

Talipte bu yolculuk esnasında kendisinde manevi sıfatlar oluşur. Bu sıfatlar, nefsanîyetin ve cehaletin tam zıttı olup eminlik, teslimiyet, sevgi, saygı, tevazu, merhamet gibi sıfatlardır ve talip bu yolculukta ölmezden evvel öterek nefsi emmare boyutundan geçmiş aslı olan telkin edilen Zikrullahın tecellisine, Nur-u Muhammediyeye uruç etmiştir.

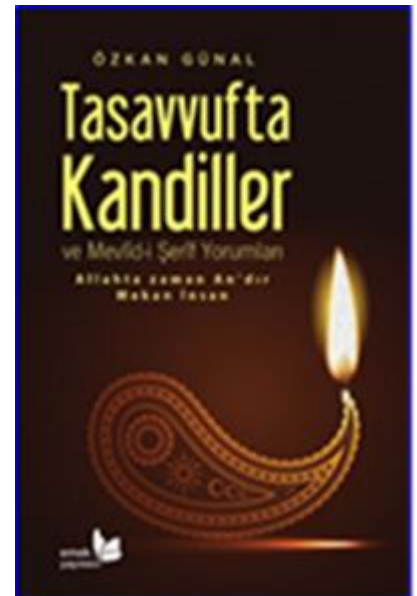

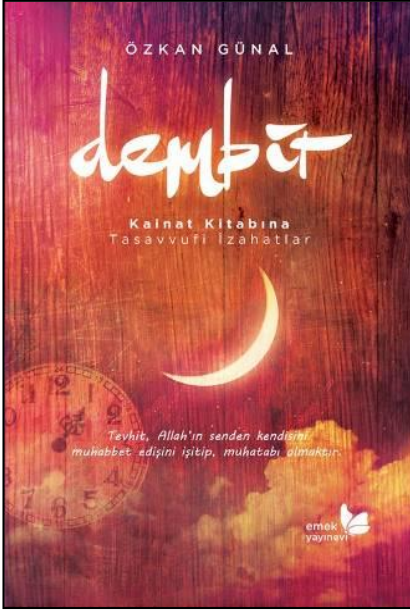

*

Tüm bunları yerine getiren kişi melek seviyesine ulaşır. Ondan kimseye zarar gelmez. Bu çok güzeldir lakin insan için noksandır. İnsanın varlığının aslı kendisiyle zahir olan Rabbisini bilmektir. Cenabı Allah, bilinmek istedim âlemleri halk ettim buyurarak âlemin bilinmeyi istemesinin zahiri olduğunu anlatmaktadır.

İşte, bilinmek isteyerek zahire geliş beraberinde bilecek olma yönünü zahir eder ki bu zahirliğin ismine insan denir. İnsan, Allah'ın bilecek olan yönü ile zahir oluşudur ve insan Rabbisini bilerek gayrısını bilmeyendir yani insan **Lailaheillallah**'ın şahadetine varıp gayrı ilah görmeyerek iman ehli olandır. Sadece, yiyip içmemek ve zulmaniyetten uzak durmak bizim iman ehli olmamız için yeterli değildir, başlangıçtır.

Velayetin şeriatında oruç ise aşkın orucu olup, kendimizi görmemek, kendimizde tecellisi ile görülür olan Rabbi görmektir. İman ve itikata göre Cenabı Allah şöyle buyurdu,

“Ben sizin rabbiniz değil miyim?”

Bizlerde işittiğimizi görerek

“Beli Ya Rabbi”

dedik. Ben sizin Rabbiniz değil miyim hitabındaki Rab esması Allah'ın yaratan özelliğinin esması olması sebebiyle ve yaratılmışlık gayrılık değil aynılık olduğundan, sizinle yaratılmışlığa çıkan sizinle var olan Ben değil miyim? Anlamındadır.

*

Gaflet

**“Kendi varlığına gafil olanlar,
Yaptığı her şeye de gafildirler”**

Yukarıdan kendisini izleyen Benekli daha fazla dayanamayıp Akbaşın yanına gelip, “Sen çekil şimdi geriye beni izle” dedi. Akbaş, yılanla başa çıkamayacağını anladığından denileni yaptı. Şimdi yılanla Benekli karşı karşıya gelmişlerdi. Yılanın hamlelerine Benekli tepki vermiyordu çünkü yılan ısrarabilecek kadar ileriye gelmiyordu. Benekli bunu bildiğinden o da sadece yılanı bakıyordu her hamlede geriye kaçmadan. Yılan tekrar bir hamle daha yaptığında benekli de yılanla doğru hamle yapıp yılanın başının üst kısmına gagasıyla sert bir darbe vurup pençesini hemen, başının gövdesiyle birleştiği yere koyup bastırdı ve bir gaga darbesi daha vurup yılanı etkisiz hale getirdi.

Akbaş, olanları hayretle izliyordu. Benekli'nin hiç korkmadan ve geriye çekilmeden uygun zamanda uygun hamleyle yılanı etkisiz hale getirişinden çok etkilenmişti. Bir işi yapan ustaya bakıp o işi kolay zannetme yanılığını yaşıyordu. Sonra birlikte yuvaya geri döndüler, Akbaş'ın yüzünde utanç, Benekli'nin pençelerinde yılanla. Benekli Akbaş'a dönüp,

- Bak gördün mü? Ben senden yaşlıyım, güçsüzüm, yavaşım ama senin yapamadığın ve çok tehlikeli bir işi senden daha ustaca ve daha çabuk yaptım.
- Evet, haklısın. Ben az daha ısırdığıyordum da.
- Neden, senden zayıf ve güçsüzken senden daha iyi ve hızlı yapabildim.
- Bilmiyorum.

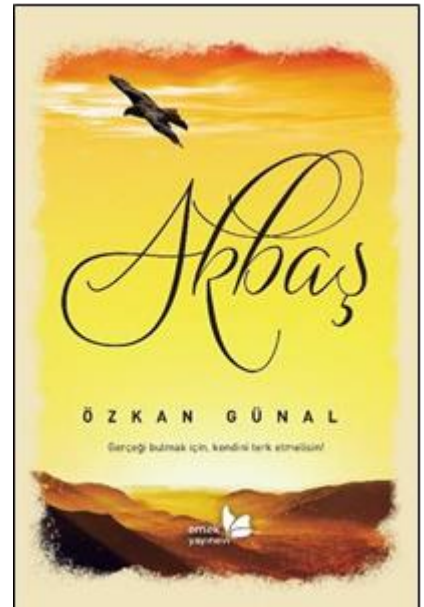

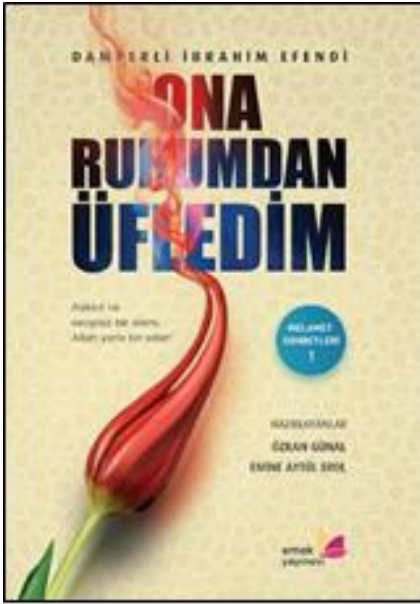

*

Oysa mukaddes peygamber ve mukaddes Kur'an taklit üzere bulunanların imanlarının olmadığını belirtiyor. Bir başkasının imanını taklit etmek kişiye hiçbir fayda sağlamaz, kişi o imanı kendisinde oluşturmadığı müddetçe. Buna rağmen Allah rahmet ve merhamet sıfatıyla tecelli etti ve gaflet ve delalet düşmüş, aslından kopmuş, öz vatanından ayrılmış, ayrıldığına koptuğunun farkında bile olmayan, o güzeller güzeline arkasını dönmüş, geçici güzellikler peşinde ömrünü zayi eden insanlara bir uyarıcı göndermiş.

Suret güzelliğinde kalan, fenası olan o surete meyil eden, zevkini aşkını, muhabbetini yalnız suretle kayıtlayan ehli dünya ve mertebeyi esfelde bulunanlara Allah'ın rahmet elidir kâmiller. Ona rağmen en çok zulmü ve buğuzu insanlıktan gördüler. Ne hakaretlere, ne işkencelere uğradılar. Hep oradan zulüm gördüler. Onlar da,

“Ya rabbi! Taşıma gücü ver. Sen benim yardımcım ol, sen bana kolaylıklar ihsan eyle, bu hizmetimi yapma aşkı ver bana”

diyor ama bunalmış. Acaba ben mi anlatamıyorum da bunlar iman etmiyorlar, noksanlık bende mi üzüntüsü içerisinde Hz Resulullah. Hayır diyor Allah,

“O senden kaynaklanmıyor, sen benim bildirdiğimin dışında bir şey bildirmiyorsun ki, sen kendiliğinden de bir şey uydurmuyorsun, ben neyi vahyettiysem sen onu bildiriyorsun. Onların inançsızlığı imansızlığı senden kaynaklanmıyor, onlar nefis-i emmarelerine kul oldukları için, nefislerini ilah edindikleri için, akıllarını ilah edindikleri için, benliklerini Firavunlaştırdıkları için senin söylediğin sözleri duyamıyorlar.”

*

5- İndirilen pak nursun.

Ey insan! İndirilen pak nursun yani Bizim Kendimizi bilmemizin, görmemizin, işitmemizin, zikretmemizin ve fikretmemizin zahirisin. Biz seninle kendimiz olarak tecelli ettik. Kendine uyan, kendini tanı. Bilmek öyle bir olgudur ki Bizim kendimize mahsustur. Cümle âlem bilinmekliğimizdir, sen ise bu bilinmekliğimizde bilmekliğimiz.

Senin dışında varlık âlemindeki diğer tecellilerimiz de Bizim Bizliğimizin tecellisidir lakin onlar Bizim hangi özelliğimiz ise sadece o kadardır ve sadece o kadar Bizi ispattadır, kendilerinde bilmek yoktur. Varlık âleminde zahir oluşlarıyla Bizim bir özelliğimizi zahire getirirler. Onlarda kendilerini Bizim gözümüzle görme, Bizim işitmemizle işitme, Bizim zikrimizle zikretme, Bizim irademizle fikretme yoktur. Elma ağacı sadece elma ağacıdır ve o sadece elmayı muhabbet eder ve bu muhabbet elmanın ağaçtan zahir oluşudur, bilerek muhabbet değildir. Aynı durum senin dışında var olan her şey için geçerlidir. Ağaç, taş, kuş, ne varsa hepsi öyle ama sen cümlesine vakıf olup, cümlesini bilerek cümlesinden bizi bilme özelliğindesin yani Bizim irademizin tecellisine sahipsin. Bu tecelli seni Bizim Kendimizi bilme tecellisi yapmaktadır. Düşün! Görme ve işitme var ama sadece kendisini ve yaşamsallığı için gerekenleri görüp işitmekle sınırlı. Eğer görüp işitmezse yaşamsallığı devam edemez. Bu görme ve işitmede Bizi görme ve işitme yok. Şimdi, onlarda Bizi görme ve işitme olmaması, onların var oluşlarında bulunması gerekmediğindendir ama sen nurumuzla tecellimizsin. Kendini, batınında mevcut bulunan nuru, kendinde zahir ederek insan denilen eylemelisin. Nur, Bizimle Bizim cemalimizi seyreden irfanietimizdir.

İnsan, Bizimle Bizde nurlanandır.

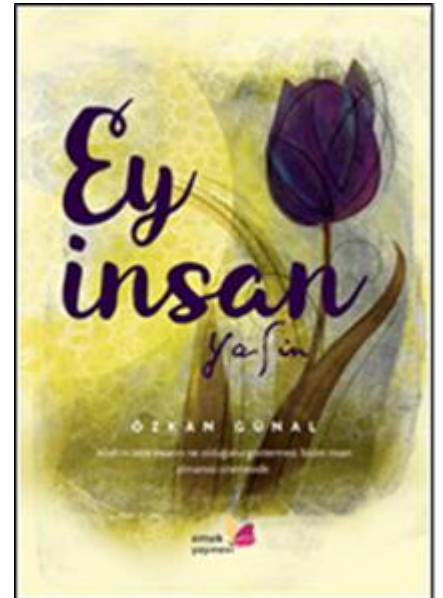

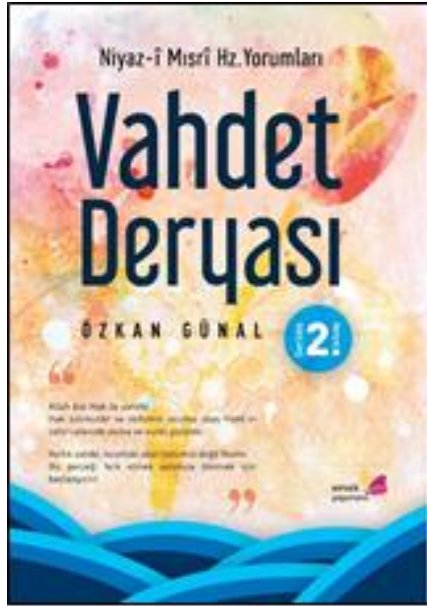

**Yanar Niyaz-î dert ile
Hiç kimse yok halim bile
Nâlân olup girdi yola
Ah rihleta vah rihleta**

*(Yanar Niyaz-î dert ile Hiç kimse yok halim bile
İnleyerek girdi yola Ah bu göç vah bu göç)*

Dert kelime anlamı ile genellikle çok önem verilen bir varlığın kaybolması sonucunda duyulan üzüntü ya da sorunun yarattığı sıkıntı olarak kullanılır. Evet, bizler bizim için çok önemli olan bir değeri kaybettik. Kaybettiğimizi anlayınca kayıp etmiş olmak, derde dönüşür, anlamadığımız sürece bizim için dert değildir. Gönlümün sultanı efendim Halil İbrahim Baki Hz. bu hususta şöyle buyurmaktadır, Ne aradığını bilmeyen bulduğunu anlayamaz. Bizler neyi kaybettik? Bizler aslımızı kaybettik, Muhammedî yaşam tarzı olan insanlığımızı kaybettik, bizler tevhit üzere olmayı, iman ehli olmayı kaybettik. Geldiğimiz dünya

boyutunda, nefsanî yaşantıya kapılıp, ihtiyaçlarımızı gidermenin dışında, gelip geçici fani olucu güzelliklere kapıldık. Nefsin isteklerini yerine getirmek için aslımızı bir hiç uğruna heba ettik. Oysa bizler bu dünyadaki zahir oluşumuz olan nefsi giyindiğimizde saftık, arı ve paktık. Zulmanî sıfatlardan uzaktık. Bizden sevgi, teslimiyet, güven, hoş görü, tebessüm, merhamet gibi rahmani sıfatlar tecelli ediyordu. Evet, bu Rahmaniyeti dünyaya gelirken beraberimizde getirdik çünkü bunlar, aslımıza ait sıfatlardır. Ama sonra, nefsaniyete düştükçe, nefse tâbî akıl ile zan yürütüp nefsimizi varlık sahibi gördükçe, Rahmaniyetin yerini zulmanîyet aldı ve biz kendimizi kaybettik. Kendimizi kaybetmek ile aslında Allah'ı kaybettik. Bunu fark edip, kaybımızın önüne geçmek, zarardan karlı hale gelmek, hayatımızda elde edeceğimiz en önemli kazançtır. İbrahim Ethem Hz. Henüz sarayı terk etmemiş, padişahlık yaptığı dönemde, bir gece ipek tülден, kuş tüyü yastıktan oluşan yatağında uyur iken, sarayın çatısından takırtılar geldiğini duyar ve odasının balkonuna çıkarak çatıya doğru seslenir.

- *Kimdir o, bu vakitte ne yapıyorsun?*
- *Develerimi kaybettim onları arıyorum Hünkarım.*
- *Sen delirdin mi? Sarayın çatısında deve aranır mı?*
- *Niye aranmasın Hünkarım. Sen ipek yataklar içinde Allah'ı arıyorsun oluyor da benimki mi olmuyor?*

der çatıdaki insan ve kaybolur. Bu konuşma zaten içerisinde bir arayış olan İbrahim Ethem Hz'nin Padişahlığı terk edip, dervişlik yoluna, böylelikle Allah'a varma olan kendi aslına ulaşma yolculuğuna çıkmasını sağlar. Nerede bulacağız kaybımızı? İnsan kaybettiğini nerede kaybettiyse orada aramalıdır. Evde kaybolan bir şeyi sokakta aramak ahmaklıktır. Bu sebeple bizler de, mahlûk sıfatları nerede giyinerek, Cenab-ı Allah yerine nefsimizi, nerede ilah olarak görüp secde etmeye başladıysak, aslımız da oradadır yani yine bu yaşamın içinde. Her kim, Cenab-ı Allah bu yaşamın için de değil diyorsa, o'da kendisine kör ve kaybının farkında değil, nefsinin esaretinde yaşıyordur. Kaf suresi 16 ayeti kerimede,

Ve ant olsun ki insanı Biz yarattık ve nefsinin ona ne vesveseler vereceğini biliriz ve Biz, ona şah damarından daha yakınız

buyrularak, bize bizden daha yakın olduğunu yani bizim Onun tecelli oluşu olan varlığını sahiplendiğimizi, bizim biz deyişimizin aslının, kendisi olduğunu söylerken, kendi zannında, hakikatte var olmayan bir Allah yaratıp, onu da ötelere postalayıp kendi nefsine hüccet çıkartanlar, kendi kayıplarının bile farkında olmayanlardır. İşte, beyitte "**Yanar Niyaz-î dert ile**" beyanındaki dert Allah'a varma derdi olup, Allah'a vardiran en güzel binek İlahî âşktır ve âşk, sevgilide yok olmak için yapılması gerekenlerin bütünlüğüdür. Aşkın narı diye isimlendirilen, sevgilide yok olmak için sevgiliye doğru başka gayelere düşmeden yürümektir. Bu yolculukta, yolda olmayı kendimiz istiyor oluşumuz önceliktir. Önceliğin devamında, sabır, sadakat, kanaat, tahammül ve eminlik gereklilik, bundan sonrası gerekliliklerin getirisi, zikir, muhabbet, devamlılık ile doğan zevktir. İşte tüm bunlar, bizim yolda kalmamızı ve adım adım yürümemizi sağlar.

BİTİM

Değerli okuyucu,

Emek Yayınevi, Dembir dergisinin 2017 yılı altıncı, toplam otuzuncu sayısını okuduğunuz için emeği geçenler olarak hepinize çok teşekkür ederiz. Umarız okuduklarınızın **Beytullah**'a olan bakışınıza katkısı olmuştur.

Beytullah, Allah'ın evi olarak zikredilen bir kavram olup taşıdığı değer ev oluşundan değil Allah'a layık oluşundandır. İçinde Allah'ın olması, Allah'ın kendisine ait değerler ile oradan tecelli etmesi olduğundan, insan Beytullah olmaya namzet olarak yaratılmış canlı Beytullah'tır, Hak ederse. Mekke şehrinde taştan duvarları olan ve insan eliyle yapılan bina Allah'a ev olurken, Allah'ın kendi iki eliyle yaptığı ve tecelligahı olan insan da Beyt'dir. Allah, insanı ahsen özelliğinde yarattığını beyan ederken, Beyt olarak yarattığını beyan etmektedir. Allah'ı zikreden, seven, muhabbet eden, bilen ve keşfeden insan Allah ile kutsiyet kazanmış, varını tecelligah yapmış olmasıyla ahsen özelliğini kendisinde zahire getirerek Beytleşmiştir. Beytullah ismi gönül eri insan için kullanılan esmadır. Hu...

Bu sayımızı, Emek Yayınevinden yakında yayınlanacak olan, Özkan Günel'in kaleme aldığı, düzenlemesini Emine Aytül Erol'un yaptığı, **Dembir 2** isimli eserle noktalıyoruz.

*

Cenabı Resulullah efendimiz tevhit olan İslam'ı tebliğ etmeye başladığında uygulanan bir şekil boyutu vardı. Şöyle düşünersek, Peygamber efendimiz sadece bir şekil mi uygulayıp göstermiştir yoksa Rabbinin adıyla kendisini okuyup bizlere hakikat namazı olan Rabbimizin adıyla kendimizi okuyarak Allah'a muhatap olma namazını mı? İşte namazın şartları ve boyutları da bu namazın nasıl kılınacağını göstermektedir. Namazın dışındaki şartlar bizi namaz kılmaya hazır hale getirir. Bunlar, Hadesten Taharet-Necasetten Taharet-Setrü'l Avret-İstikbâli Kible-Vakit-Niyet olarak belirtilmiştir.

Hadesten Taharet

İç temizliktir ki bizler namaz kılmak için öncelikle düşünce âlemimizi benlikten temizleyip namazı kendimiz için nefsimizi cilalamak adına değil Allah'a ulaşmak adına kılmak düşüncesinde olmalıyız ve bizi şirkte tutan, kalbimizde mekân tutmuş nefsin zulmanî sıfatlarından kalbimizi arındırmalıyız.

Necasetten Taharet

Dış temizlik olup şirkimizin oluştuğu, kalbimizde mekân tutan kendi elimizle yapıp koyduğumuz gayri sevgilerin ve zulmanî sıfatların varlığının devamlılığının sebebi olan nefsin hoşlandığı yerleri ve bu tip arkadaşlıkları terk etmektir. Bunlar en yakın aile üyelerimiz dahi olsalar. Onlara göre yaşamaktan, Allah'a göre yani şirke göre yaşamaktan tevhide göre yaşamaya başlamaktır.

Setrü'l Avret

Ayıp yerlerin örtülmesidir ki insanın ayıbı kendisinden görünen zulmanî sıfatlardır. Yaşamın içinde karşılaştığı oluşumlara alışkanlıkları üzerine verdiği ve kendisini karanlığa iten tepkilerdir.

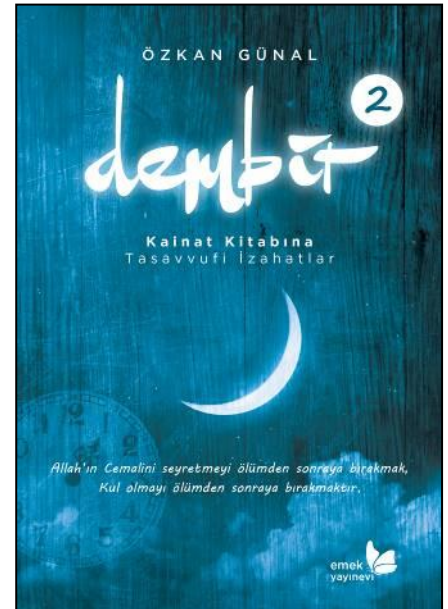

Gönlümüz, gönüller sultanı, Melami Mürşid-i Kâmil'i, Damperli İbrahim, Halil İbrahim Baki Hz. ile beraberdir. Üzerimizdeki Nur-unun bizi aydınlatması, gönlümüzdeki yanan kandil oluşu, daimi olsun.

Allah Allah